

Audi A6

Stromlaufplan

Nr. 1 / 1

Ausgabe 04.2003

Grundausstattung

ab Modelljahr 2003

Sicherungshalter

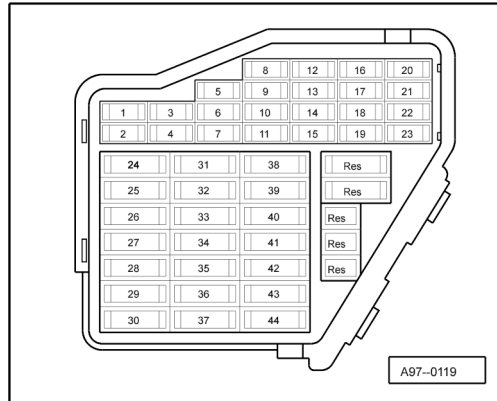

Sicherungsfarben

- 30 A - grün
- 25 A - weiß
- 20 A - gelb
- 15 A - blau
- 10 A - rot
- 7,5 A - braun
- 5 A - beige



Hinweis:

Sicherungen im Sicherungshalter werden ab Sicherungsplatz 23 im Stromlaufplan mit 223 bezeichnet.

Mikrozentralelektrik

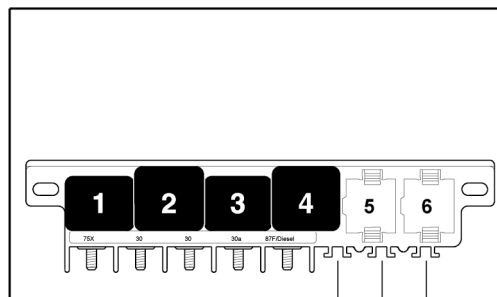

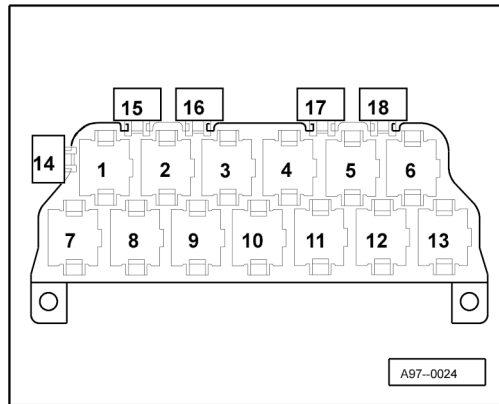

Relaisplatzbelegung

4 - Relais für Anlaßsperre (J207), Automatisches Getriebe 01V/01L

4 - Relais für Anlaßsperre und Rückfahrlicht (J226), Automatisches Getriebe multitronic® 01J

Audi A6

Stromlaufplan

Nr. 1 / 2



Masseverbindungen

- 3 - Masseband, Motor - Aufbau
- 12 - Massepunkt, im Motorraum links
- 13 - Massepunkt, im Motorraum rechts
- 43 - Massepunkt, Säule A - rechts, unten
- 44 - Massepunkt, Säule A - links, unten
- 81 - Masseverbindung -1-, im Schalttafelleitungsstrang
- 85 - Masseverbindung -1-, im Leitungsstrang Motorraum
- 86 - Masseverbindung -1-, im Leitungsstrang hinten
- 176 - Masseverbindung, im Leitungsstrang Scheinwerfer rechts
- 179 - Masseverbindung, im Leitungsstrang Scheinwerfer links
- 213 - Masseverbindung -4-, im Schalttafelleitungsstrang
- * - Fahrzeuge ohne Anhängerkupplung
- ** - Fahrzeuge mit Anhängerkupplung

ws = weiss
 sw = schwarz
 ro = rot
 br = braun
 gn = grün
 bl = blau
 gr = grau
 li = lila
 ge = gelb
 or = orange
 rs = rosa

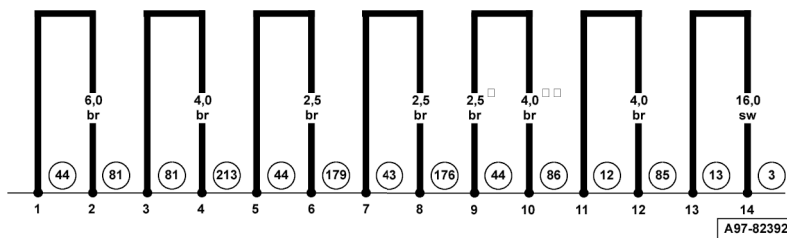

Audi A6

Stromlaufplan

Nr. 1 / 3

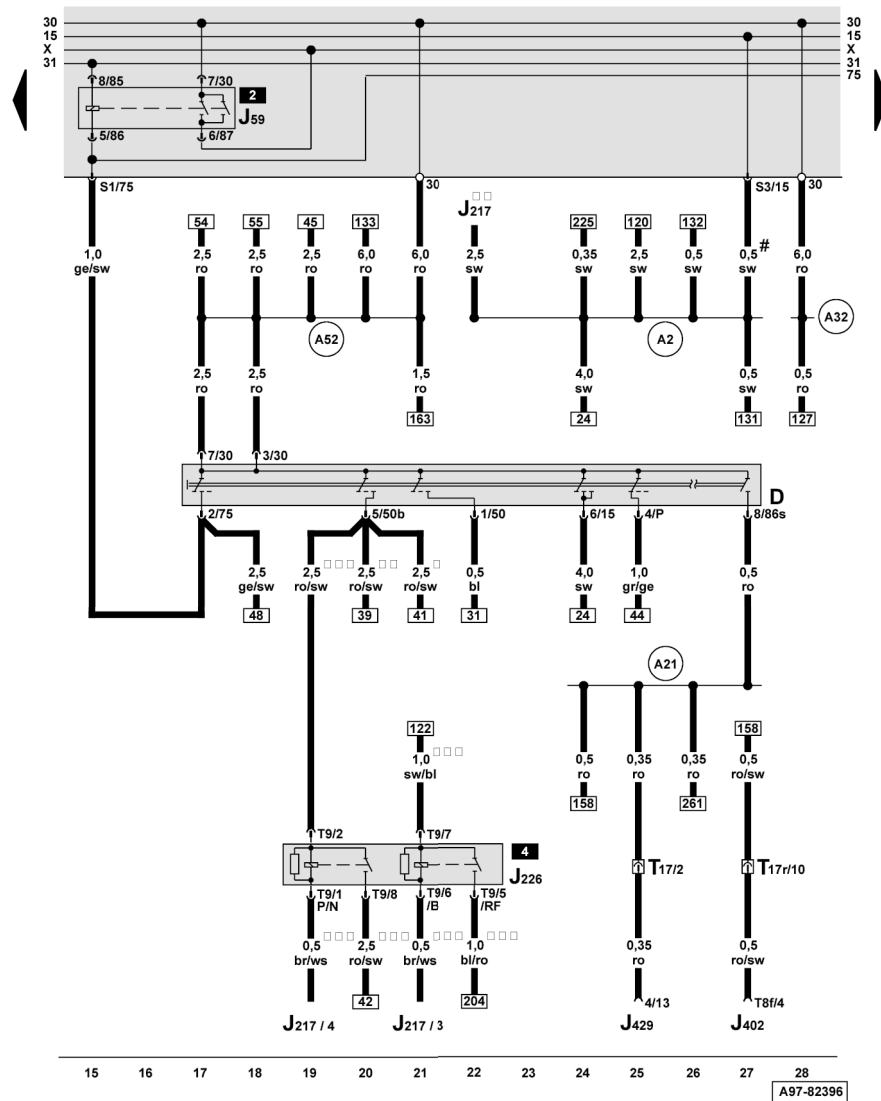

- Zündanlaßschalter, Entlastungsrelais für X-Kontakt, Relais für Anlaßsperre und Rückfahrlicht**
- D - Zündanlaßschalter
 - J59 - Entlastungsrelais für X-Kontakt
 - J217 - Steuergerät für autom. Getriebe
 - J226 - Relais für Anlaßsperre und Rückfahrlicht
 - J402 - Steuergerät für Bedienelektronik, Navigation
 - J429 - Steuergerät für Zentralverriegelung
 - T8f - Steckverbindung, 8-fach, schwarz, Radiostecker III
 - T17 - Steckverbindung, 17-fach, orange, Kupplungsstation A-Säule rechts
 - T17r - Steckverbindung, 17-fach, weiß, hinter der Schalttafel mitte
 - A2 - Plusverbindung (15), im Schalttafelleitungsstrang
 - A21 - Verbindung (86s), im Schalttafelleitungsstrang
 - A32 - Plusverbindung (30), im Schalttafelleitungsstrang
 - A52 - Plusverbindung 2 (30), im Schalttafelleitungsstrang
- * - Fahrzeuge mit Schaltgetriebe
 - ** - Fahrzeuge mit Automatikgetriebe 01V/ 01L
 - *** - Fahrzeuge mit Automatikgetriebe multitronic® 01J
 - # - Fahrzeuge mit Ottomotor

ws = weiss
 sw = schwarz
 ro = rot
 br = braun
 gn = grün
 bl = blau
 gr = grau
 li = lila
 ge = gelb
 or = orange
 rs = rosa

Audi A6

Stromlaufplan

Nr. 1 / 4

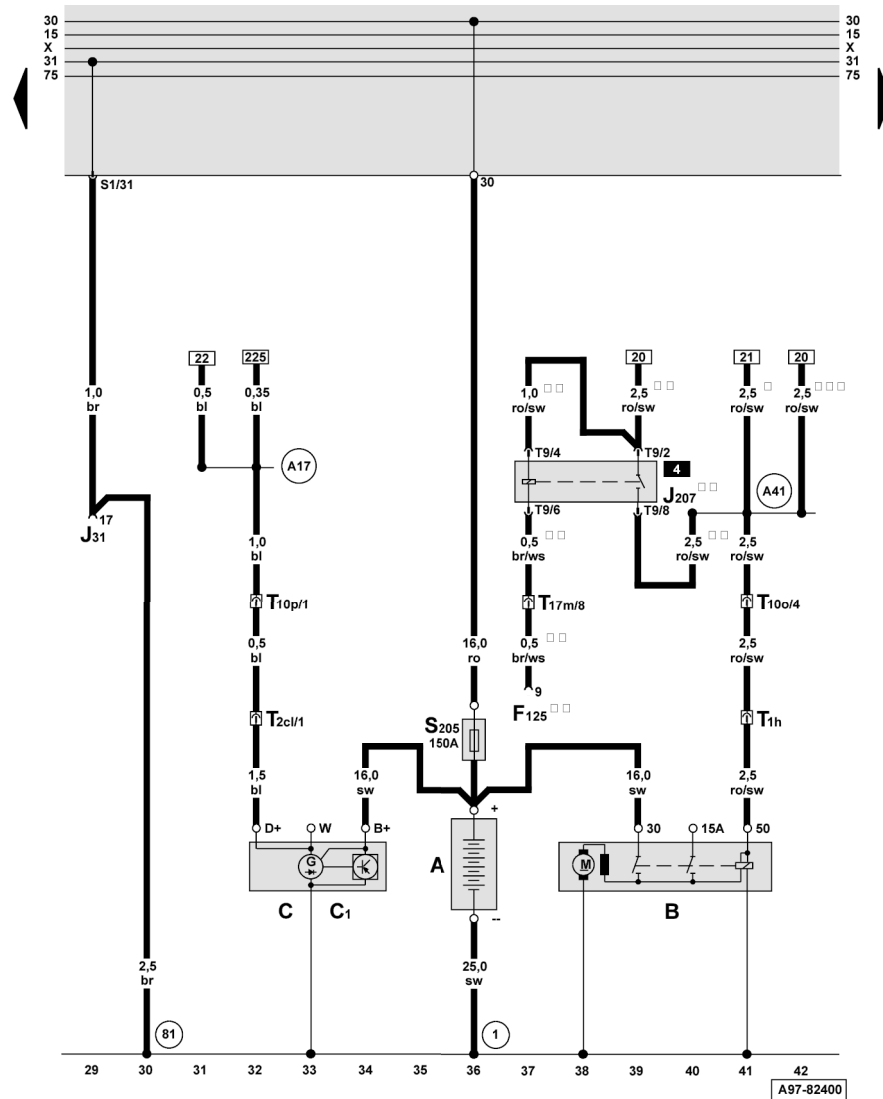

ws = weiss
 sw = schwarz
 ro = rot
 br = braun
 gn = grün
 bl = blau
 gr = grau
 li = lila
 ge = gelb
 or = orange
 rs = rosa

Batterie, Anlasser, Drehstromgenerator, Relais für Anlaßsperre

- A - Batterie
- B - Anlasser
- C - Drehstromgenerator
- C1 - Spannungsregler
- F125 - Multifunktionsschalter
- J31 - Relais für Wasch-Wisch-Intervallautomatik
- J207 - Relais für Anlaßsperre
- S205 - Sicherung -2- (30)
- T1h - Steckverbindung, 1-fach, schwarz, im Motorraum rechts
- T2cl - Steckverbindung, 2-fach, schwarz, im Motorraum rechts
- T9 - Steckverbindung, 9-fach, braun, am Relais für Anlaßsperre
- T10o - Steckverbindung, 10-fach, braun, Kupplungsstation E-Box Wasserkasten
- T10p - Steckverbindung, 10-fach, schwarz, Kupplungsstation E-Box Wasserkasten
- T17m - Steckverbindung, 17-fach, blau, Kupplungsstation A-Säule rechts
- 1 - Masseband, Batterie - Aufbau
- 81 - Masseverbindung -1-, im Schaltfelleitungsstrang
- A17 - Verbindung (61), im Schaltfelleitungsstrang
- A41 - Plusverbindung (50), im Schaltfelleitungsstrang
- * - Fahrzeuge mit Schaltgetriebe
- ** - Fahrzeuge mit Automatikgetriebe 01V/ 01L
- *** - Fahrzeuge mit Automatikgetriebe multitronic® 01J

A97-82400

Audi A6

Stromlaufplan

Nr. 1 / 5

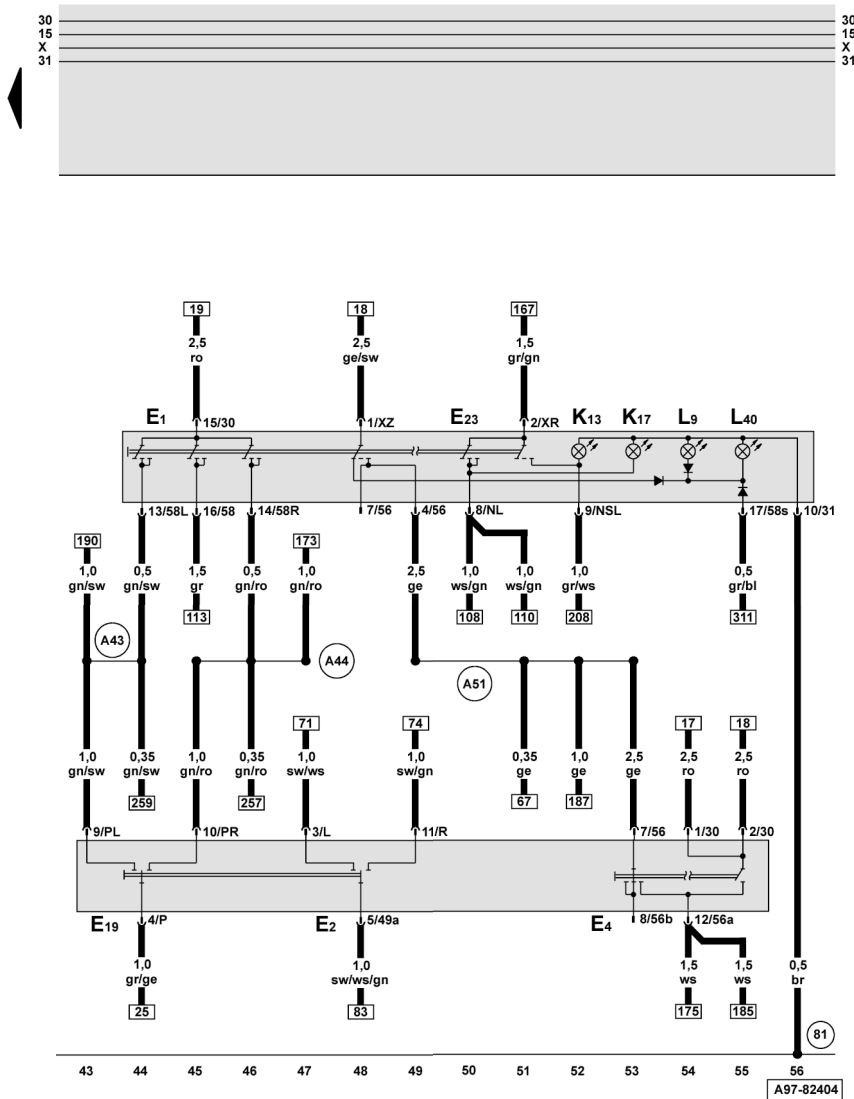

Lichtschalter, Lenkstockscher links, Schalter für Nebelscheinwerfer und Nebelschlußleuchte

- E1 - Lichtschalter
- E2 - Blinkerschalter
- E4 - Schalter für Handabblendung und Lichthupe
- E19 - Schalter für Parklicht
- E23 - Schalter für Nebelscheinwerfer und -schlußleuchte
- K13 - Kontrollampe für Nebelschlußleuchte
- K17 - Kontrollampe für Nebelscheinwerfer
- L9 - Lampe für Beleuchtung Lichtschalter
- L40 - Lampe für Beleuchtung - Schalter für Nebelscheinwerfer- und -schlußleuchte
- 81 - Masseverbindung -1-, im Schalttafelleitungsstrang
- A43 - Verbindung (57L), im Schalttafelleitungsstrang
- A44 - Verbindung (57R), im Schalttafelleitungsstrang
- A51 - Verbindung (56), im Schalttafelleitungsstrang

ws = weiss
 sw = schwarz
 ro = rot
 br = braun
 gn = grün
 bl = blau
 gr = grau
 li = lila
 ge = gelb
 or = orange
 rs = rosa

Audi A6

Stromlaufplan

Nr. 1 / 6

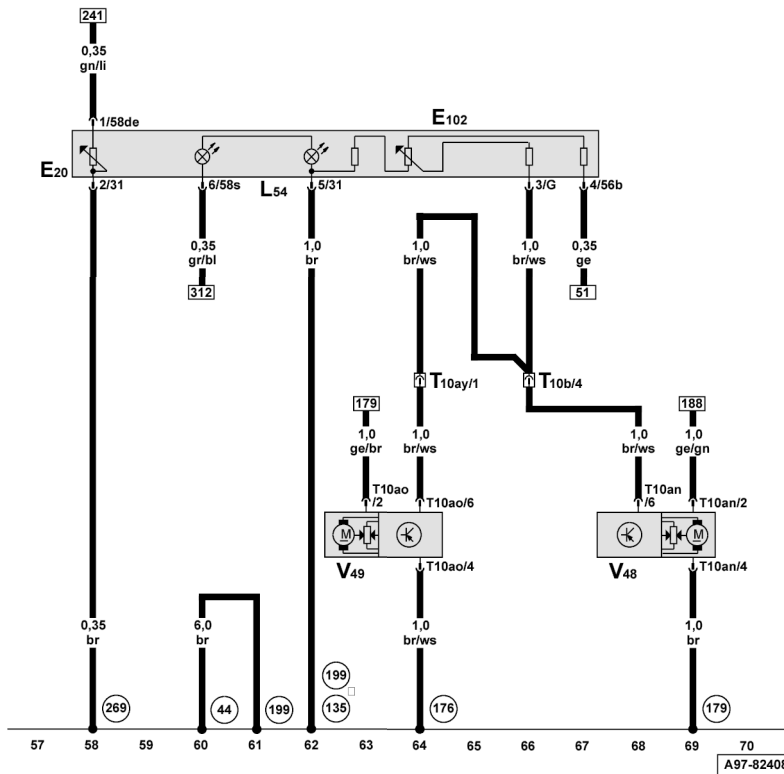

Regler für Beleuchtung - Schalter und Instrumente, Leuchtweitenregelung

- E20 - Regler für Beleuchtung - Schalter und Instrumente
- E102 - Einsteller für Leuchtweitenregelung
- L54 - Lampe für Beleuchtung/Einsteller Leuchtweitenregelung
- T10b - Steckverbindung, 10-fach, rot, Kupplungsstation A-Säule links
- T10an - Steckverbindung, 10-fach, am Scheinwerfer links
- T10ao - Steckverbindung, 10-fach, am Scheinwerfer rechts
- T10ay - Steckverbindung, 10-fach, rosa, Kupplungsstation A-Säule rechts
- V48 - Stellmotor links für Leuchtweitenregelung
- V49 - Stellmotor rechts für Leuchtweitenregelung
- 44 - Massepunkt, Säule A - links, unten
- 135 - Masseverbindung -2-, im Schalttafelleitungsstrang
- 176 - Masseverbindung, im Leitungsstrang Scheinwerfer rechts
- 179 - Masseverbindung, im Leitungsstrang Scheinwerfer links
- 199 - Masseverbindung -3-, im Schalttafelleitungsstrang
- 269 - Masseverbindung (Gebermasse) -1-, im Schalttafelleitungsstrang
- * - beides ist möglich

ws = weiss
 sw = schwarz
 ro = rot
 br = braun
 gn = grün
 bl = blau
 gr = grau
 li = lila
 ge = gelb
 or = orange
 rs = rosa

Audi A6

Stromlaufplan

Nr. 1 / 7

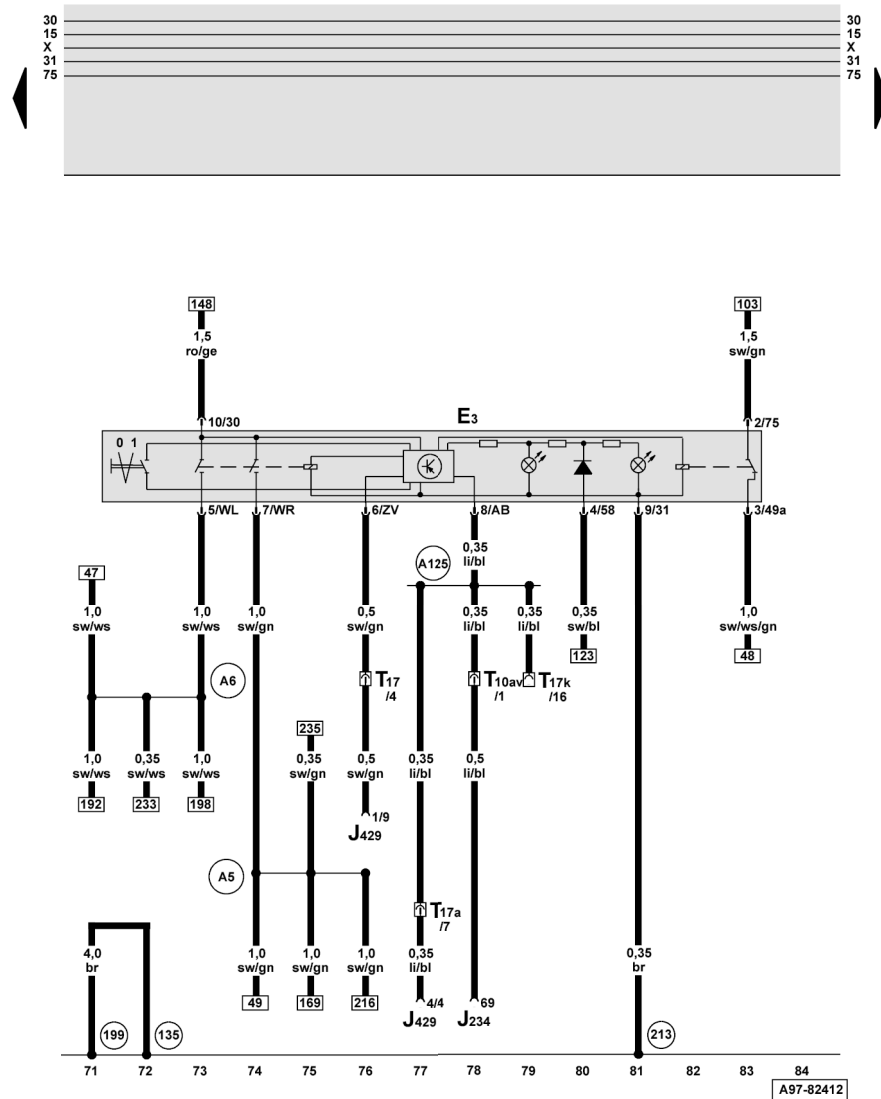

- ws = weiss
- sw = schwarz
- ro = rot
- br = braun
- gn = grün
- bl = blau
- gr = grau
- li = lila
- ge = gelb
- or = orange
- rs = rosa

Warnlichtschalter

- E3 - Warnlichtschalter
- J234 - Steuergerät für Airbag
- J429 - Steuergerät für Zentralverriegelung
- T10av - Steckverbindung, 10-fach, gelb, Kupplungsstation A-Säule rechts
- T17 - Steckverbindung, 17-fach, orange, Kupplungsstation A-Säule rechts
- T17a - Steckverbindung, 17-fach, braun, Kupplungsstation A-Säule rechts
- T17k - Steckverbindung, 17-fach, rot, Kupplungsstation E-Box Wasserkasten
- 135 - Masseverbindung -2-, im Schalttafelleitungsstrang
- 199 - Masseverbindung -3-, im Schalttafelleitungsstrang
- 213 - Masseverbindung -4-, im Schalttafelleitungsstrang
- A5 - Plusverbindung (Blinker rechts), im Schalttafelleitungsstrang
- A6 - Plusverbindung (Blinker links), im Schalttafelleitungsstrang
- A125 - Verbindung (Crash-Signal), im Schalttafelleitungsstrang

A97-82412

Audi A6

Stromlaufplan

Nr. 1 / 8

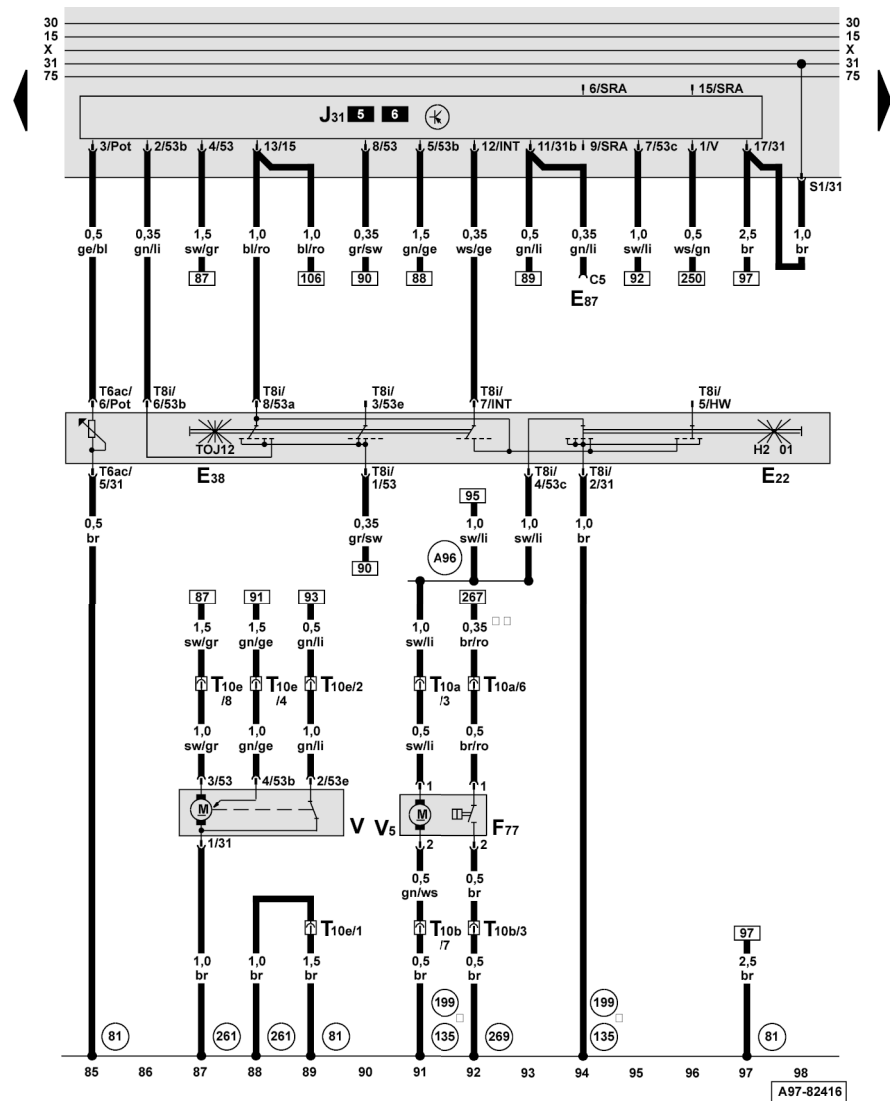

Scheibenwasch- und -wischanlage

- E22 - Scheibenwischerschalter für Intervallbetrieb
- E38 - Regler für Scheibenwischer-Intervallschaltung
- E87 - Bedienungs- und Anzeigeeinheit für Klimaanlage
- F77 - Warnkontakt für Scheibenwaschwasser
- J31 - Relais für Wasch-Wisch-Intervallautomatik
- T6ac - Steckverbindung, 6-fach, braun, am Regler für Scheibenwischer-Intervallschaltung
- T8i - Steckverbindung, 8-fach, schwarz, am Scheibenwischerschalter
- T10a - Steckverbindung, 10-fach, rosa, Kupplungsstation A-Säule links
- T10b - Steckverbindung, 10-fach, rot, Kupplungsstation A-Säule links
- T10e - Steckverbindung, 10-fach, lila, Kupplungsstation A-Säule links
- V - Scheibenwischermotor
- V5 - Scheibenwaschpumpe
- 81 - Masseverbindung -1-, im Schalttafelleitungsstrang
- 135 - Masseverbindung -2-, im Schalttafelleitungsstrang
- 199 - Masseverbindung -3-, im Schalttafelleitungsstrang
- 261 - Masseverbindung, im Leitungsstrang beheizbare Spritzdüse
- 269 - Masseverbindung (Gebermasse) -1-, im Schalttafelleitungsstrang
- A96 - Verbindung (53c), im Schalttafelleitungsstrang
- * - beides ist möglich
- ** - Fahrzeuge mit Fahrerinformationssystem

Audi A6

Stromlaufplan

Nr. 1 / 9

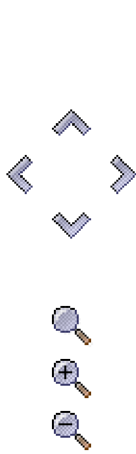
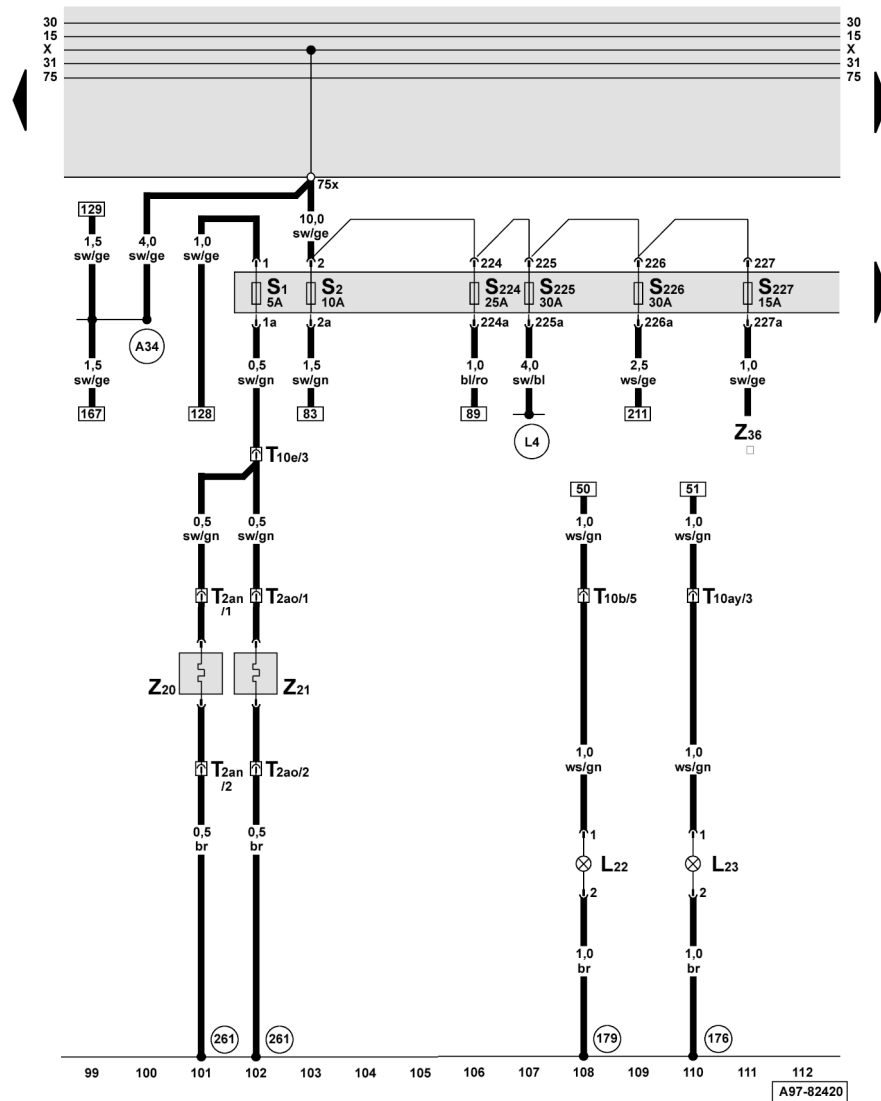

ws = weiss
 sw = schwarz
 ro = rot
 br = braun
 gn = grün
 bl = blau
 gr = grau
 li = lila
 ge = gelb
 or = orange
 rs = rosa

- Sicherungshalter, heizbare Waschdüsen, Nebelscheinwerfer**
- L22 - Lampe für Nebelscheinwerfer links
 - L23 - Lampe für Nebelscheinwerfer rechts
 - S1 - Sicherung im Sicherungshalter
 - S2 - Sicherung im Sicherungshalter
 - S224 - Sicherung 24 im Sicherungshalter
 - S225 - Sicherung 25 im Sicherungshalter
 - S226 - Sicherung 26 im Sicherungshalter
 - S227 - Sicherung 27 im Sicherungshalter
 - T2an - Steckverbindung, 2-fach, Waschdüse links
 - T2ao - Steckverbindung, 2-fach, Waschdüse rechts
 - T10b - Steckverbindung, 10-fach, rot, Kupplungsstation A-Säule links
 - T10e - Steckverbindung, 10-fach, lila, Kupplungsstation A-Säule links
 - T10ay - Steckverbindung, 10-fach, rosa, Kupplungsstation A-Säule rechts
 - Z20 - Heizwiderstand für Spritzdüse links
 - Z21 - Heizwiderstand für Spritzdüse rechts
 - Z36 - beheizbares Lenkrad
 - 176 - Masseverbindung, im Leitungsstrang Scheinwerfer rechts
 - 179 - Masseverbindung, im Leitungsstrang Scheinwerfer links
 - 261 - Masseverbindung, im Leitungsstrang beheizbare Spritzdüse
 - A34 - Verbindung (75x), im Schaltfelleitungsstrang
 - L4 - Verbindung (75 al), im Leitungsstrang Klimaanlage
 - * - Fahrzeuge mit beheizbarem Lenkrad

Audi A6

Stromlaufplan

Nr. 1 / 10

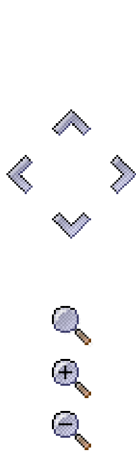
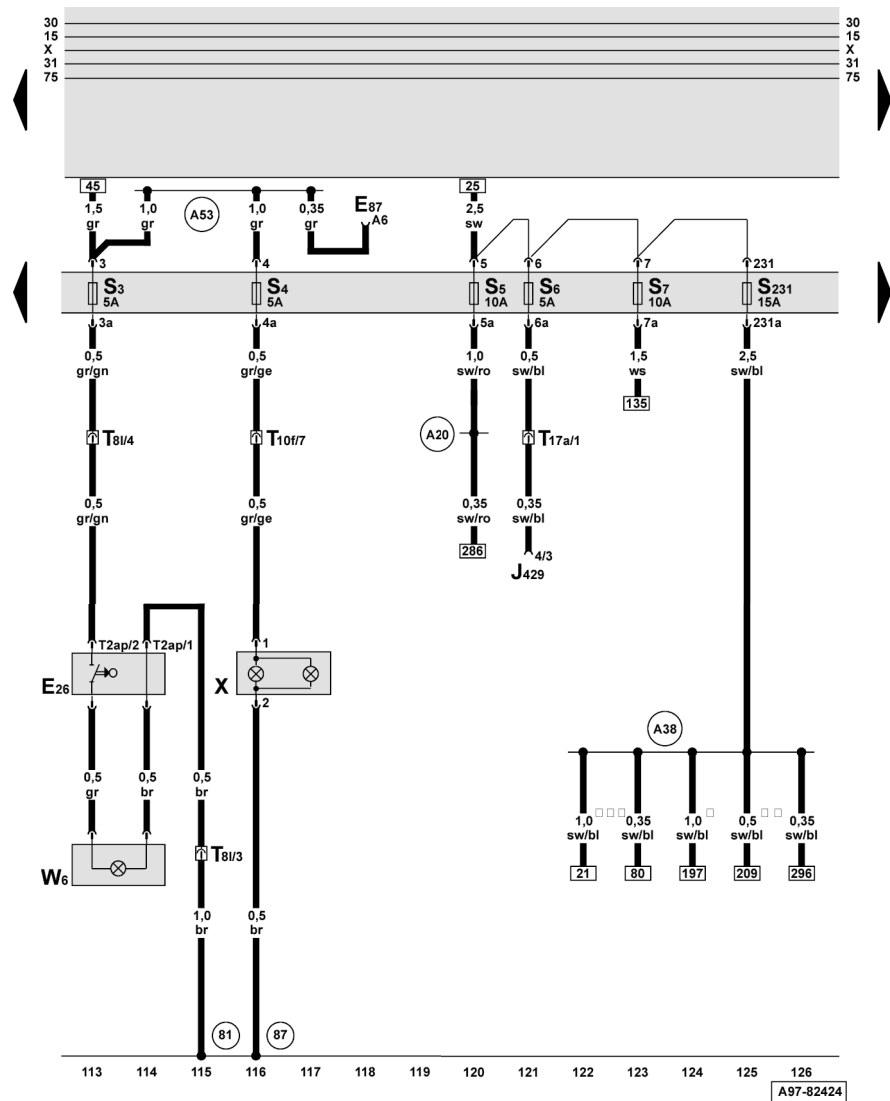

ws = weiss
 sw = schwarz
 ro = rot
 br = braun
 gn = grün
 bl = blau
 gr = grau
 li = lila
 ge = gelb
 or = orange
 rs = rosa

Sicherungshalter, Kennzeichenleuchte, Handschuhfachleuchte

- E26 - Schalter für Handschuhfachleuchte
- E87 - Bedienungs- und Anzeigeeinheit für Klimaanlage
- J429 - Steuergerät für Zentralverriegelung
- S3 - Sicherung im Sicherungshalter
- S4 - Sicherung im Sicherungshalter
- S5 - Sicherung im Sicherungshalter
- S6 - Sicherung im Sicherungshalter
- S7 - Sicherung im Sicherungshalter
- S231 - Sicherung 31 im Sicherungshalter
- T2ap - Steckverbindung, 2-fach, schwarz, hinter der Schalttafel rechts
- T8i - Steckverbindung, 8-fach, hinter der Schalttafel rechts
- T10f - Steckverbindung, 10-fach, braun, Kupplungsstation A-Säule links
- T17a - Steckverbindung, 17-fach, braun, Kupplungsstation A-Säule rechts
- W6 - Handschuhfachleuchte
- X - Kennzeichenleuchte
- 81 - Masseverbindung -1-, im Schalttafelleitungsstrang
- 87 - Masseverbindung -2-, im Leitungsstrang hinten
- A20 - Verbindung (15a), im Schalttafelleitungsstrang
- A38 - Plusverbindung -2- (15a), im Schalttafelleitungsstrang
- A53 - Plusverbindung (58), im Schalttafelleitungsstrang
- * - Fahrzeuge mit Schaltgetriebe
- ** - Fahrzeuge mit Automatikgetriebe 01V/ 01L
- *** - Fahrzeuge mit Automatikgetriebe multitronic® 01J

Audi A6

Stromlaufplan

Nr. 1 / 11

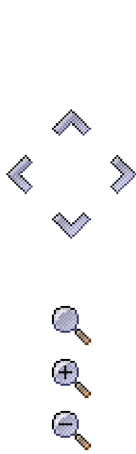
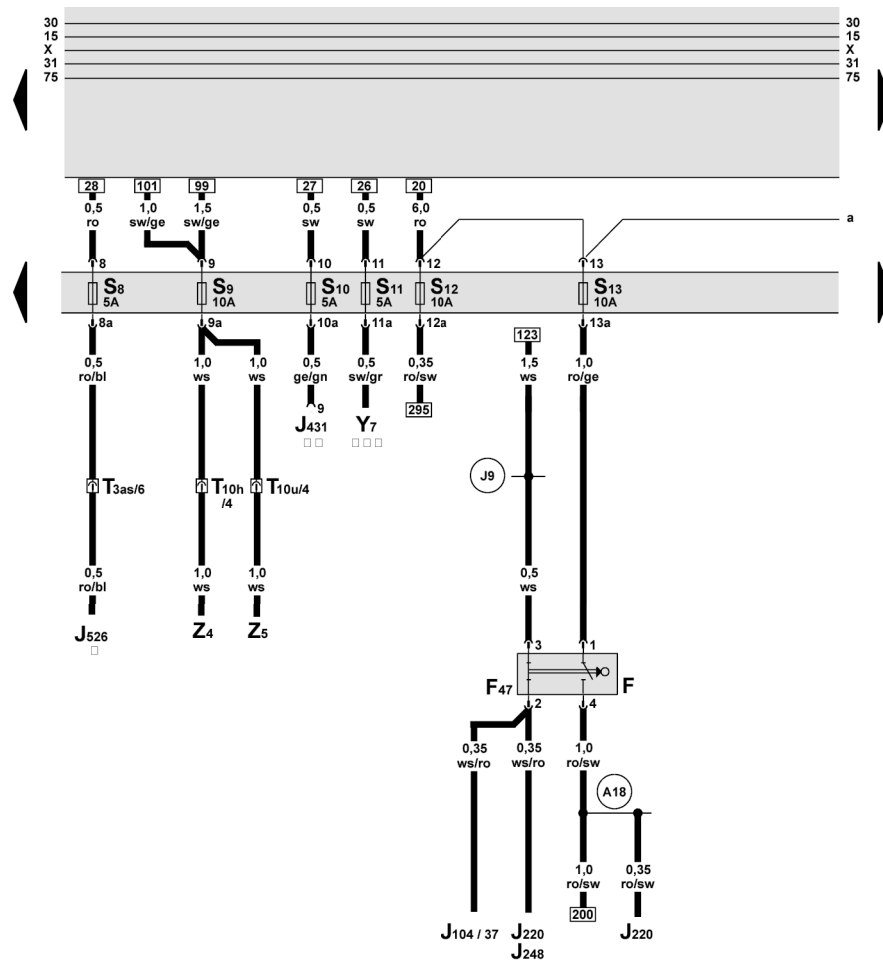

- ws = weiss
- sw = schwarz
- ro = rot
- br = braun
- gn = grün
- bl = blau
- gr = grau
- li = lila
- ge = gelb
- or = orange
- rs = rosa

Sicherungshalter, beheizbarer Außenspiegel, Bremslichtschalter

- F - Bremslichtschalter
- F47 - Bremspedalschalter für GRA/Dieseldirekteinspritzanlage
- J104 - Steuergerät für ABS mit EDS
- J220 - Steuergerät für Motronic
- J248 - Steuergerät für Dieseldirekteinspritzanlage
- J431 - Steuergerät für Leuchtweitenregelung
- J526 - Steuergerät für Telefon / Telematik
- S8 - Sicherung im Sicherungshalter
- S9 - Sicherung im Sicherungshalter
- S10 - Sicherung im Sicherungshalter
- S11 - Sicherung im Sicherungshalter
- S12 - Sicherung im Sicherungshalter
- S13 - Sicherung im Sicherungshalter
- T3as - Steckverbindung, 3-fach, blau, Kupplungsstation A-Säule links
- T10h - Steckverbindung, 10-fach, schwarz, Kupplungsstation A-Säule links
- T10u - Steckverbindung, 10-fach, schwarz, Kupplungsstation A-Säule rechts
- Y7 - automatisch abblendbarer Innenspiegel
- Z4 - beheizbarer Außenspiegel (Fahrerseite)
- Z5 - beheizbarer Außenspiegel (Beifahrerseite)
- A18 - Verbindung (54), im Schaltfelleitungsstrang
- J9 - Verbindung -1- (15a), im Leitungsstrang ABS
- * - Fahrzeuge mit Telefon, Telematik
- ** - Fahrzeuge mit automatisch dynamischer Leuchtweitenregelung
- *** - Fahrzeuge mit automatisch abblendbaren Innenspiegel

Audi A6

Stromlaufplan

Nr. 1 / 12

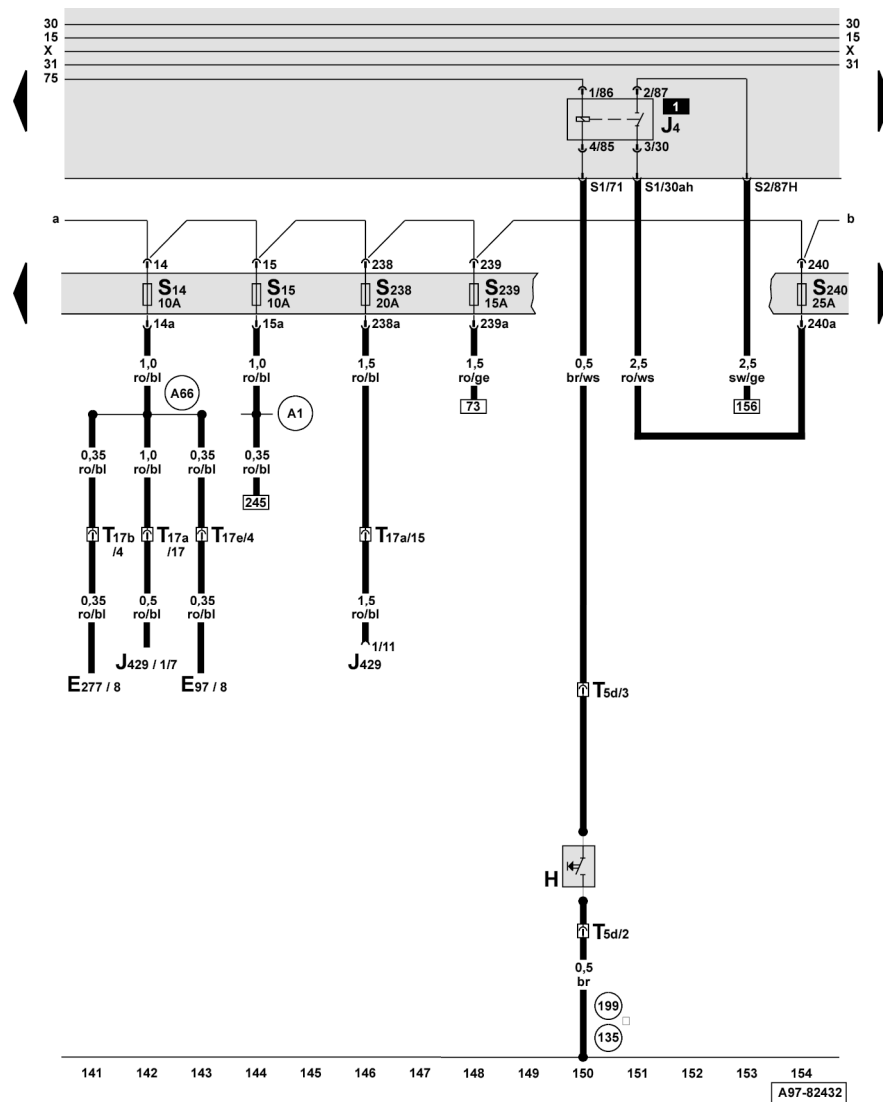

ws = weiss
 sw = schwarz
 ro = rot
 br = braun
 gn = grün
 bl = blau
 gr = grau
 li = lila
 ge = gelb
 or = orange
 rs = rosa

Sicherungshalter, Relais für Signalhorn

- E97 - Bedienungseinheit für Memory
- E277 - Bedienungseinheit für Memory, Beifahrersitz
- H - Signalhornbetätigung
- J4 - Relais für Doppeltonhorn
- J429 - Steuergerät für Zentralverriegelung
- S14 - Sicherung im Sicherungshalter
- S15 - Sicherung im Sicherungshalter
- S238 - Sicherung 38 im Sicherungshalter
- S239 - Sicherung 39 im Sicherungshalter
- S240 - Sicherung 40 im Sicherungshalter
- T5d - Steckverbindung, 5-fach, gelb, hinter der Verkleidung für Lenkstockschalter
- T17a - Steckverbindung, 17-fach, braun, Kupplungsstation A-Säule rechts
- T17b - Steckverbindung, 17-fach, schwarz, Kupplungsstation A-Säule rechts
- T17e - Steckverbindung, 17-fach, schwarz, Kupplungsstation A-Säule links
- 135 - Masseverbindung -2-, im Schalttafelleitungsstrang
- 199 - Masseverbindung -3-, im Schalttafelleitungsstrang
- A1 - Plusverbindung (30a), im Schalttafelleitungsstrang
- A66 - Verbindung (30a, ZV/DWA/IR), im Schalttafelleitungsstrang
- * - beides ist möglich

Audi A6

Stromlaufplan

Nr. 1 / 13

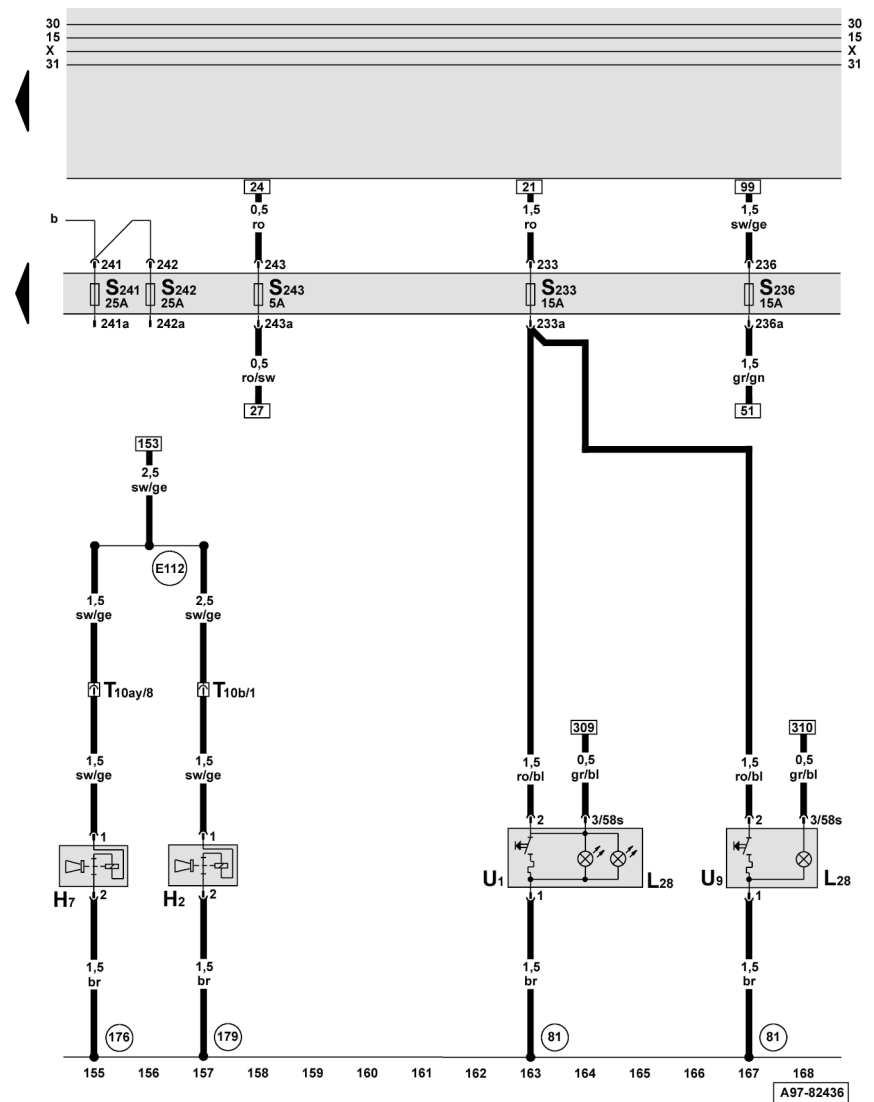

Sicherungshalter, Zigarrenanzünder vorn und hinten, Signalhorn

- H2 - Hochthornhorn
- H7 - Tiefthornhorn
- L28 - Lampe für Beleuchtung Zigarrenanzünder
- S233 - Sicherung 33 im Sicherungshalter
- S236 - Sicherung 36 im Sicherungshalter
- S241 - Sicherung 41 im Sicherungshalter
- S242 - Sicherung 42 im Sicherungshalter
- S243 - Sicherung 43 im Sicherungshalter
- T10b - Steckverbindung, 10-fach, rot, Kupplungsstation A-Säule links
- T10ay - Steckverbindung, 10-fach, rosa, Kupplungsstation A-Säule rechts
- U1 - Zigarrenanzünder
- U9 - Zigarrenanzünder hinten
- 81 - Masseverbindung -1-, im Schalttafelleitungsstrang
- 176 - Masseverbindung, im Leitungsstrang Scheinwerfer rechts
- 179 - Masseverbindung, im Leitungsstrang Scheinwerfer links
- E112 - Verbindung (Horn-87 h), im Schalttafelleitungsstrang

- ws = weiss
- sw = schwarz
- ro = rot
- br = braun
- gn = grün
- bl = blau
- gr = grau
- li = lila
- ge = gelb
- or = orange
- rs = rosa

Audi A6

Stromlaufplan

Nr. 1 / 14

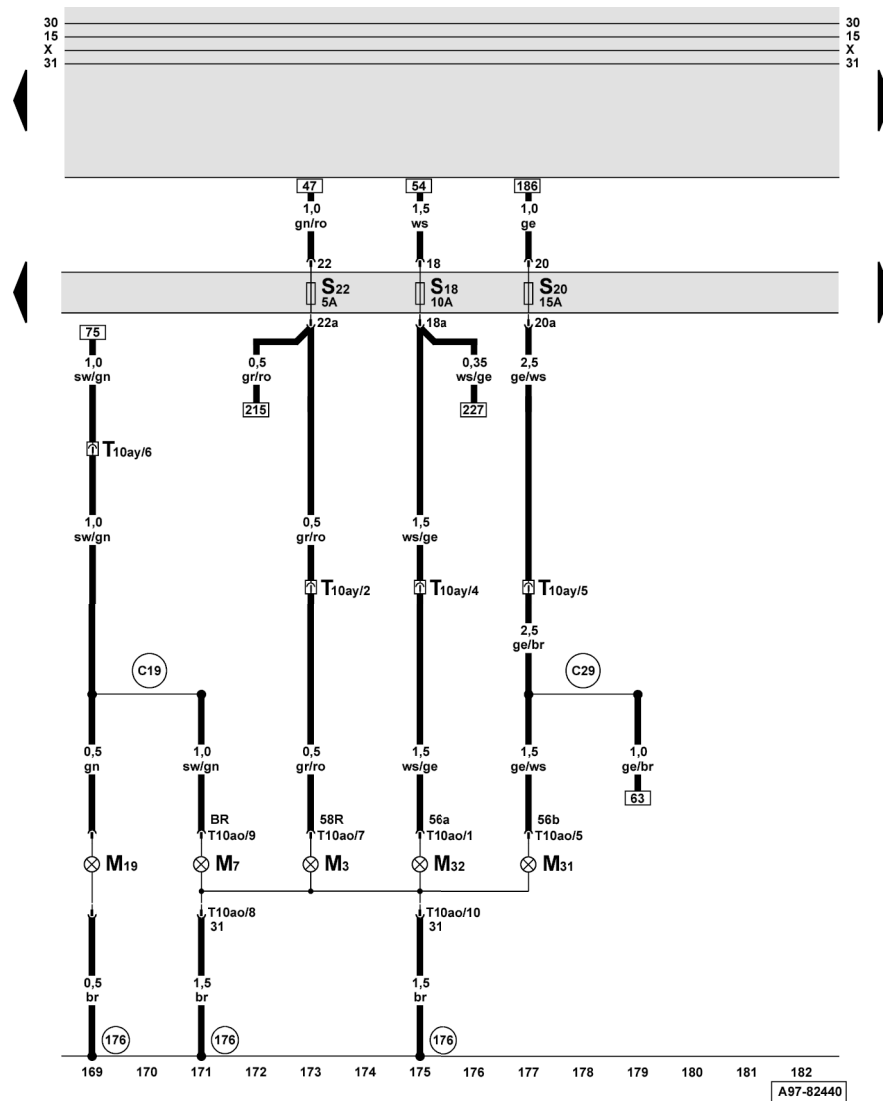

ws = weiss
 sw = schwarz
 ro = rot
 br = braun
 gn = grün
 bl = blau
 gr = grau
 li = lila
 ge = gelb
 or = orange
 rs = rosa

Sicherungshalter, Scheinwerfer rechts

- M3 - Lampe für Standlicht rechts
- M7 - Lampe für Blinklicht vorn rechts
- M19 - Lampe für Seitenblinkleuchte rechts
- M31 - Lampe für Abblendlichtscheinwerfer rechts
- M32 - Lampe für Fernlichtscheinwerfer rechts
- S18 - Sicherung im Sicherungshalter
- S20 - Sicherung im Sicherungshalter
- S22 - Sicherung im Sicherungshalter
- T10ao - Steckverbindung, 10-fach, am Scheinwerfer rechts
- T10ay - Steckverbindung, 10-fach, rosa, Kupplungsstation A-Säule rechts
- 176 - Masseverbindung, im Leitungsstrang Scheinwerfer rechts
- C19 - Verbindung -1- (Blinker rechts), im Leitungsstrang Scheinwerfer
- C29 - Verbindung -2- (56b), im Leitungsstrang Scheinwerfer

Audi A6

Stromlaufplan

Nr. 1 / 15

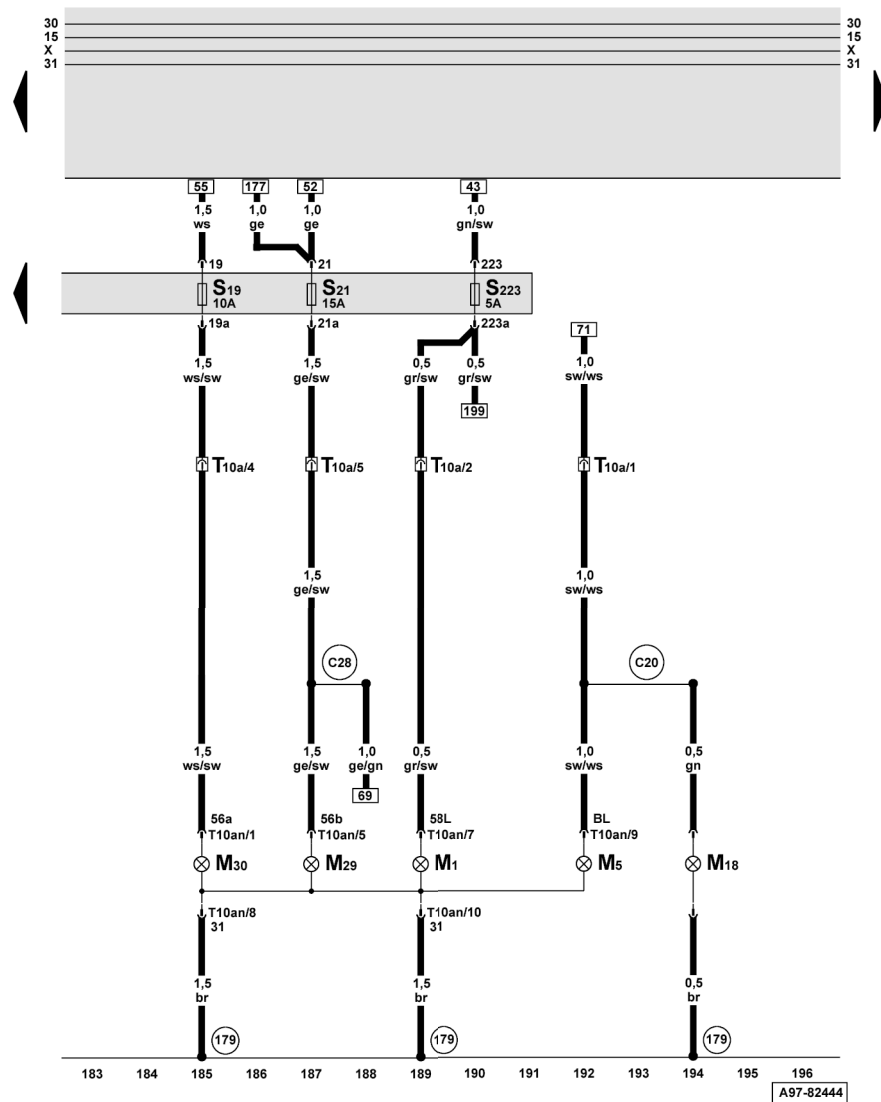

ws = weiss
 sw = schwarz
 ro = rot
 br = braun
 gn = grün
 bl = blau
 gr = grau
 li = lila
 ge = gelb
 or = orange
 rs = rosa

Sicherungshalter, Scheinwerfer links

- M1 - Lampe für Standlicht links
- M5 - Lampe für Blinklicht vorn links
- M18 - Lampe für Seitenblinkleuchte links
- M29 - Lampe für Abblendlichtscheinwerfer links
- M30 - Lampe für Fernlichtscheinwerfer links
- S19 - Sicherung im Sicherungshalter
- S21 - Sicherung im Sicherungshalter
- S223 - Sicherung 23 im Sicherungshalter
- T10a - Steckverbindung, 10-fach, rosa, Kupplungsstation A-Säule links
- T10an - Steckverbindung, 10-fach, am Scheinwerfer links
- 179 - Masseverbindung, im Leitungsstrang Scheinwerfer links
- C20 - Verbindung (Blinker links), im Leitungsstrang Scheinwerfer
- C28 - Verbindung -1- (56b), im Leitungsstrang Scheinwerfer

Audi A6

Stromlaufplan

Nr. 1 / 16

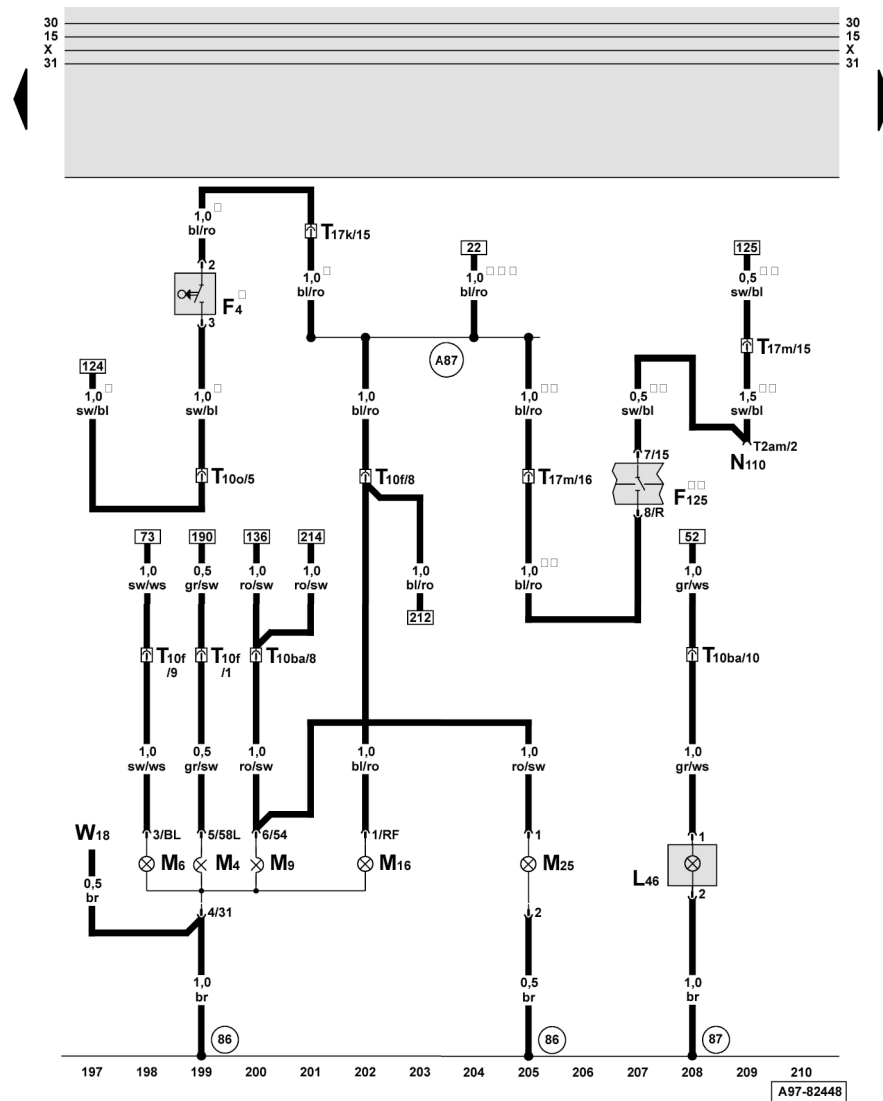

Schlußleuchte links, Rückfahrlicht, Lampe für hochgesetztes Bremslicht

- F4 - Schalter für Rückfahrleuchten
- F125 - Multifunktionsschalter
- L46 - Lampe für Nebelschlußleuchte links
- M4 - Lampe für Schlußlicht links
- M6 - Lampe für Blinklicht hinten links
- M9 - Lampe für Bremslicht links
- M16 - Lampe für Rückfahrlicht links
- M25 - Lampe für hochgesetztes Bremslicht
- N110 - Magnet für Wählhebelsperre
- T2am - Steckverbindung, 2-fach, schwarz, am Wählhebelbock
- T10f - Steckverbindung, 10-fach, braun, Kupplungsstation A-Säule links
- T10o - Steckverbindung, 10-fach, braun, Kupplungsstation E-Box Wasserkasten
- T10ba - Steckverbindung, 10-fach, blau, Kupplungsstation A-Säule links
- T17k - Steckverbindung, 17-fach, rot, Kupplungsstation E-Box Wasserkasten
- T17m - Steckverbindung, 17-fach, blau, Kupplungsstation A-Säule rechts
- W18 - Kofferraumleuchte links
- 86 - Masseverbindung -1-, im Leitungsstrang hinten
- 87 - Masseverbindung -2-, im Leitungsstrang hinten
- A87 - Verbindung (RF), im Schalttafelleitungsstrang
- * - Fahrzeuge mit Schaltgetriebe
- ** - Fahrzeuge mit Automatikgetriebe 01V, 01L
- *** - Fahrzeuge mit Automatikgetriebe multitronic® 01J

Audi A6

Stromlaufplan

Nr. 1 / 17

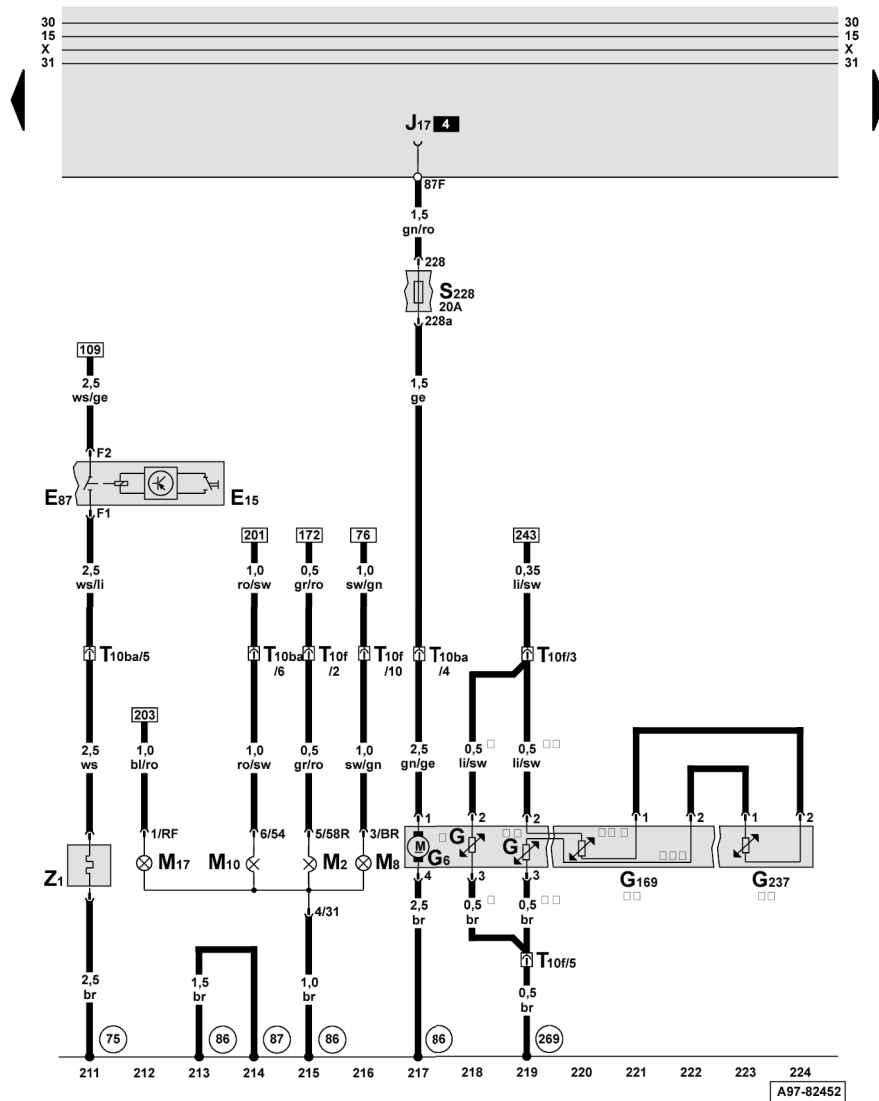

ws = weiss
 sw = schwarz
 ro = rot
 br = braun
 gn = grün
 bl = blau
 li = lila
 ge = gelb
 or = orange
 rs = rosa

Schlußleuchte rechts, Kraftstoffpumpe, Kraftstoffgeber, beheizbare Heckscheibe

- E15 - Schalter für beheizbare Heckscheibe
- E87 - Bedienungs- und Anzeigeeinheit für Klimaanlage
- G - Geber für Kraftstoffvorratsanzeige
- G6 - Kraftstoffpumpe (Vorförderpumpe)
- G169 - Geber 2 für Kraftstoffvorrat
- G237 - Geber 3 für Kraftstoffvorrat
- J17 - Kraftstoffpumpenrelais
- M2 - Lampe für Schlußlicht rechts
- M8 - Lampe für Blinklicht hinten rechts
- M10 - Lampe für Bremslicht rechts
- M17 - Lampe für Rückfahrlicht rechts
- S228 - Sicherung 28 im Sicherungshalter
- T10f - Steckverbindung, 10-fach, braun, Kupplungsstation A-Säule links
- T10ba - Steckverbindung, 10-fach, blau, Kupplungsstation A-Säule links
- Z1 - beheizbare Heckscheibe
- 75 - Massepunkt, Säule hinten, rechts
- 86 - Masseverbindung -1-, im Leitungsstrang hinten
- 87 - Masseverbindung -2-, im Leitungsstrang hinten
- 269 - Masseverbindung (Gebermasse) -1-, im Schaltfelleitungsstrang
- * - Fahrzeuge mit Frontantrieb
- ** - Fahrzeuge mit Allradantrieb
- *** - Leitung im Kraftstoffbehälter

A97-82452

Audi A6

Stromlaufplan

Nr. 1 / 18

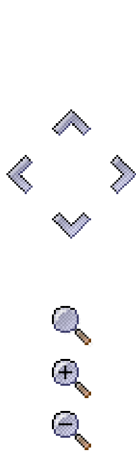
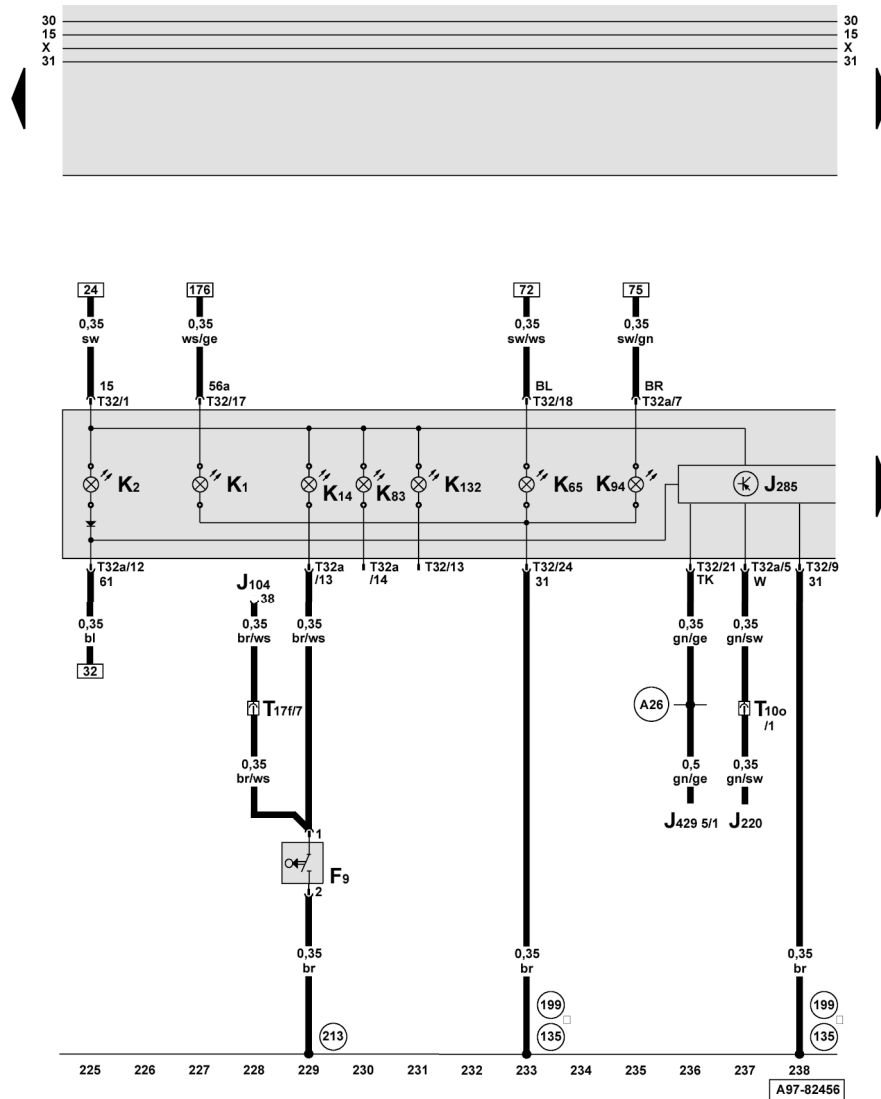

- ws = weiss
- sw = schwarz
- ro = rot
- br = braun
- gn = grün
- bl = blau
- gr = grau
- li = lila
- ge = gelb
- or = orange
- rs = rosa

Schalttafeleinsatz, Kontrolllampen

- F9 - Schalter für Handbremskontrolle
- J104 - Steuergerät für ABS mit EDS
- J220 - Steuergerät für Motronic
- J285 - Steuergerät mit Anzeigeeinheit im Schalttafeleinsatz
- J429 - Steuergerät für Zentralverriegelung
- K1 - Kontrolllampe für Fernlicht
- K2 - Kontrolllampe für Generator
- K14 - Kontrolllampe für Handbremse
- K65 - Kontrolllampe für Blinker links
- K83 - Fehlerlampe für Eigendiagnose/Abgaswarnleuchte
- K94 - Kontrolllampe für Blinker rechts
- K132 - Fehlerlampe für elektrische Gasbetätigung
- T100 - Steckverbindung, 10-fach, braun, Kupplungsstation E-Box Wasserkasten
- T17f - Steckverbindung, 17-fach, schwarz, im 8-fach Relaisräger hinter Ablagefach Fahrerseite
- T32 - Steckverbindung, 32-fach, blau, am Schalttafeleinsatz
- T32a - Steckverbindung, 32-fach, grün, am Schalttafeleinsatz
- 135 - Masseverbindung -2-, im Schalttafelleitungsstrang
- 199 - Masseverbindung -3-, im Schalttafelleitungsstrang
- 213 - Masseverbindung -4-, im Schalttafelleitungsstrang
- A26 - Verbindung (Türkontaktschalter/Fahrerseite), im Schalttafelleitungsstrang
- * - beides ist möglich

A97-82456

Audi A6

Stromlaufplan

Nr. 1 / 19

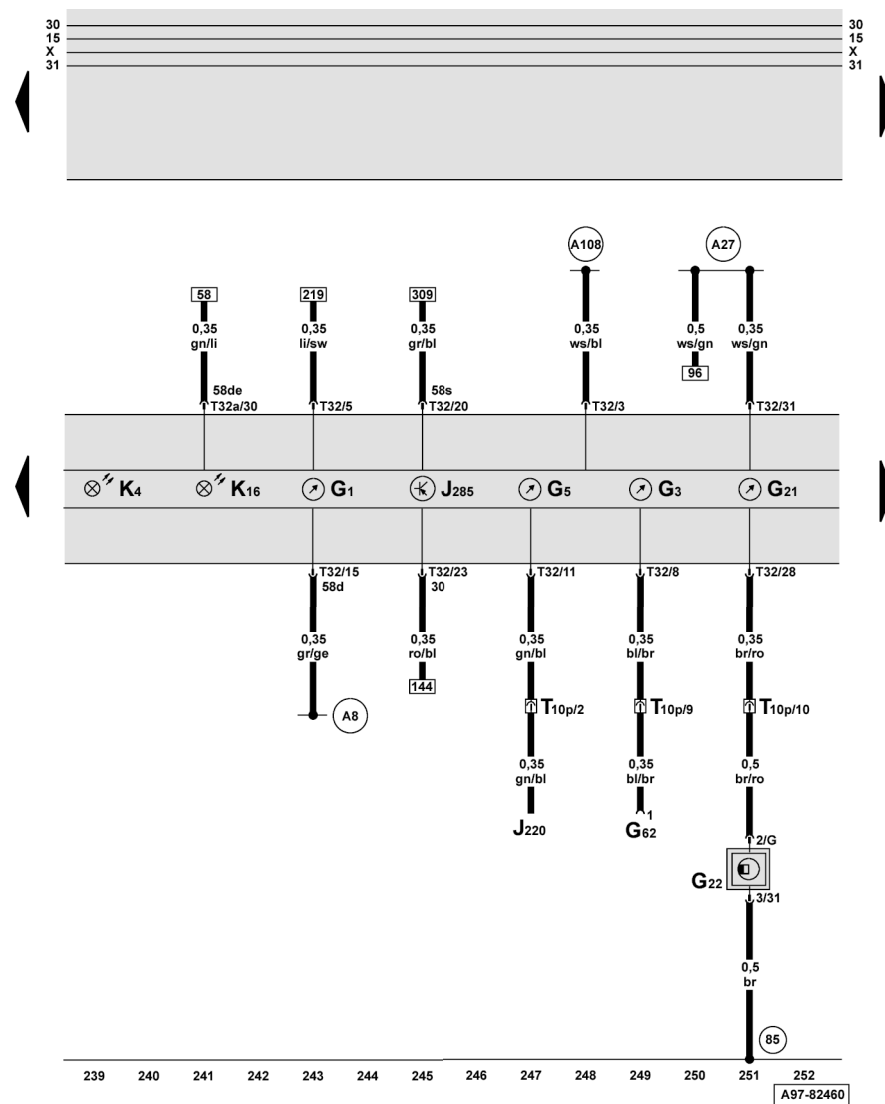

ws = weiss
 sw = schwarz
 ro = rot
 br = braun
 gn = grün
 bl = blau
 gr = grau
 li = lila
 ge = gelb
 or = orange
 rs = rosa

Schalttafeleinsatz, Kraftstoffvorratsanzeige, Kühlmitteltemperaturanzeige, Drehzahlmesser, Geschwindigkeitsmesser

- G1 - Kraftstoffvorratsanzeige
- G3 - Kühlmitteltemperaturanzeige
- G5 - Drehzahlmesser
- G21 - Geschwindigkeitsmesser
- G22 - Geber für Geschwindigkeitsmesser (Hallgeber, am Getriebe)
- G62 - Geber für Kühlmitteltemperatur
- J220 - Steuergerät für Motronic
- J285 - Steuergerät mit Anzeigeeinheit im Schalttafeleinsatz
- K4 - Kontrollampe für Standlicht
- K16 - Kontrollampe für Kraftstoffreserve
- T10p - Steckverbindung, 10-fach, schwarz, Kupplungsstation E-Box Wasserkasten
- T32 - Steckverbindung, 32-fach, blau, am Schalttafeleinsatz
- T32a - Steckverbindung, 32-fach, grün, am Schalttafeleinsatz
- 85 - Masseverbindung -1-, im Leitungsstrang Motorraum
- A8 - Plusverbindung (58d), im Schalttafelleitungsstrang (Displaybeleuchtung)
- A27 - Verbindung (Geschwindigkeitssignal), im Schalttafelleitungsstrang
- A108 - Verbindung (Geschwindigkeitssignal), im Schalttafelleitungsstrang

Audi A6

Stromlaufplan

Nr. 1 / 20

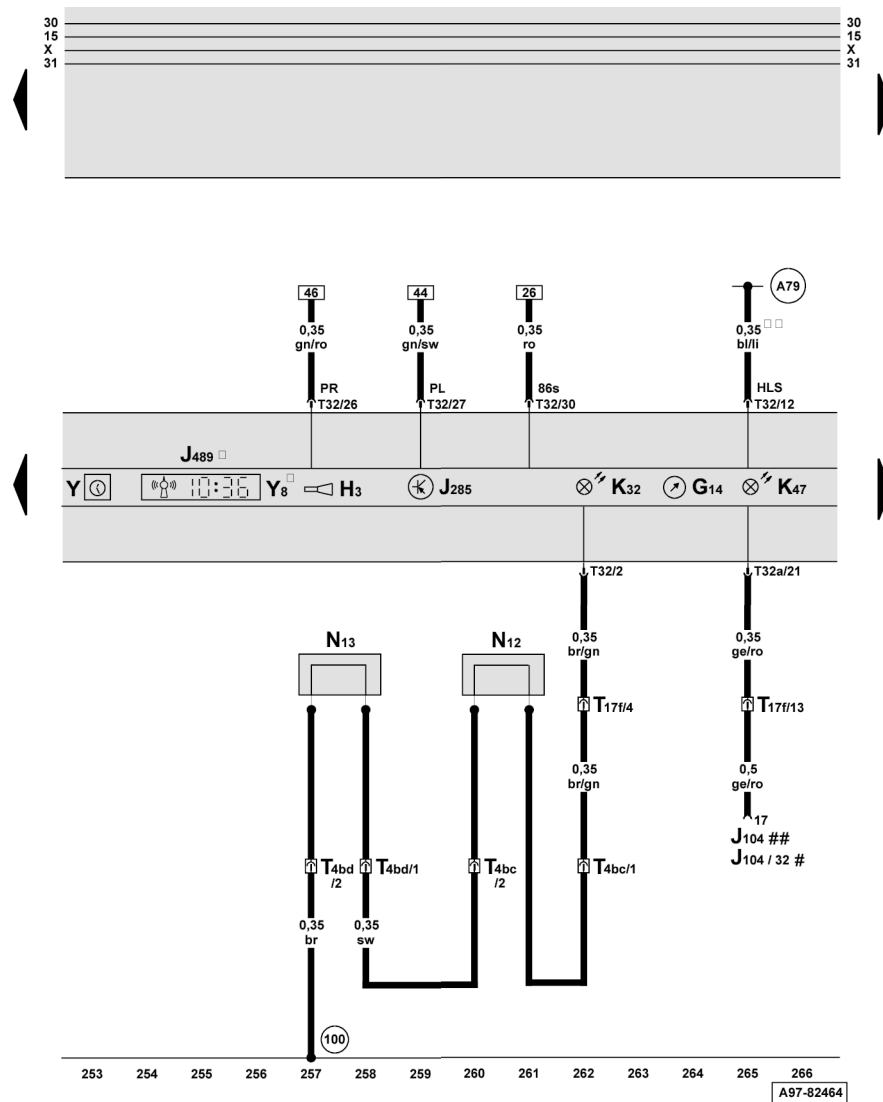

Schalttafeleinsatz, Analoguhr, Bremsbelagkontrolle, Funkuhr

- G14 - Voltmeter
- H3 - Summer / Gong
- J104 - Steuergerät für ABS mit EDS
- J285 - Steuergerät mit Anzeigeeinheit im Schalttafeleinsatz
- J489 - Empfänger für Funkuhr
- K32 - Kontrolllampe für Bremsbelag
- K47 - Kontrolllampe für ABS
- N12 - Bremswächter rechts (Brechelement)
- N13 - Bremswächter links (Brechelement)
- T4bc - Steckverbindung, 4-fach, schwarz, für Drehzahlfühler vorn links
- T4bd - Steckverbindung, 4-fach, schwarz, für Drehzahlfühler vorn rechts
- T10ba - Steckverbindung, 10-fach, blau, Kupplungsstation A-Säule links
- T17f - Steckverbindung, 17-fach, schwarz, im 8-fach Relaissträger hinter Ablagefach Fahrerseite
- T32 - Steckverbindung, 32-fach, blau, am Schalttafeleinsatz
- T32a - Steckverbindung, 32-fach, grün, am Schalttafeleinsatz
- Y - Analoguhr
- Y8 - Funkuhr
- 100 - Masseverbindung -1-, im Leitungsstrang ABS
- A79 - Verbindung (Heibleuchtenschalter), im Schalttafelleitungsstrang
- * - Fahrzeuge mit Funkuhr
- ** - Fahrzeuge mit Standheizung
- # - ABS 5.3 Allroad
- ## - ABS 5.7

ws = weiss
 sw = schwarz
 ro = rot
 br = braun
 gn = grün
 bl = blau
 gr = grau
 li = lila
 ge = gelb
 or = orange
 rs = rosa

Audi A6

Stromlaufplan

Nr. 1 / 21

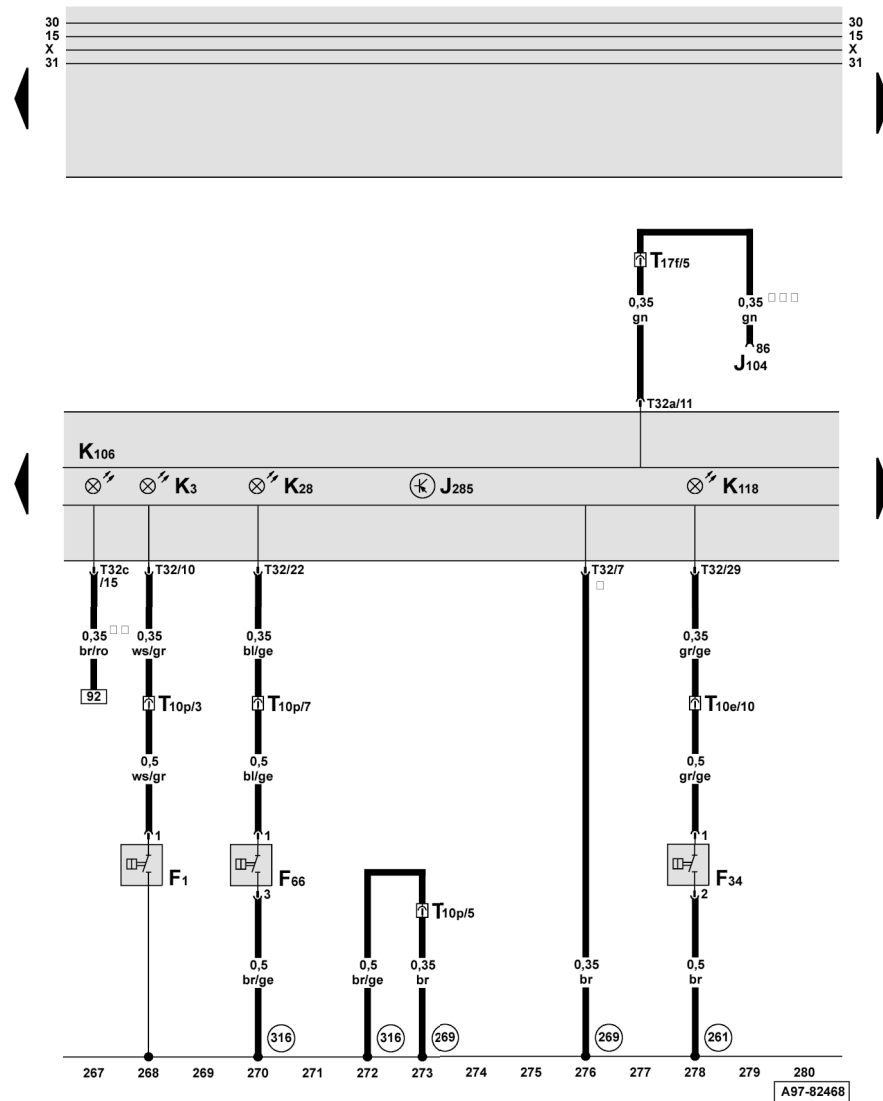

Schalttafeleinsatz, Öldruckschalter, Schalter für Kühlmittelmangelanzeige, Warnkontakt für Bremsflüssigkeitsstand

- F1 - Öldruckschalter
- F34 - Warnkontakt für Bremsflüssigkeitsstand
- F66 - Schalter für Kühlmittelmangelanzeige
- J104 - Steuergerät für ABS mit EDS
- J285 - Steuergerät mit Anzeigeeinheit im Schalttafeleinsatz
- K3 - Kontrollampe für Öldruck
- K28 - Kontrollampe für Kühlmitteltemperatur/Kühlmittelmangelanzeige
- K106 - Kontrollampe für Waschwassermangel
- K118 - Kontrollampe für Bremsanlage
- T10e - Steckverbindung, 10-fach, lila, Kupplungsstation A-Säule links
- T10p - Steckverbindung, 10-fach, schwarz, Kupplungsstation E-Box Wasserkasten
- T17f - Steckverbindung, 17-fach, schwarz, im 8-fach Relaisräger hinter Ablagefach Fahrerseite
- T32 - Steckverbindung, 32-fach, blau, am Schalttafeleinsatz
- T32a - Steckverbindung, 32-fach, grün, am Schalttafeleinsatz
- T32c - Steckverbindung, 32-fach, grau, am Schalttafeleinsatz
- 261 - Masseverbindung, im Leitungsstrang beheizbare Spritzdüse
- 269 - Masseverbindung (Gebermasse) -1-, im Schalttafelleitungsstrang
- 316 - Masseverbindung (Gebermasse -2-), im Leitungsstrang Motor
- * - Ausgang Gebermasse
- ** - Fahrzeuge mit Fahrerinformationssystem
- *** - nur Allroad mit ABS 5.3

ws = weiss
 sw = schwarz
 ro = rot
 br = braun
 gn = grün
 bl = blau
 gr = grau
 li = lila
 ge = gelb
 or = orange
 rs = rosa

Audi A6

Stromlaufplan

Nr. 1 / 22

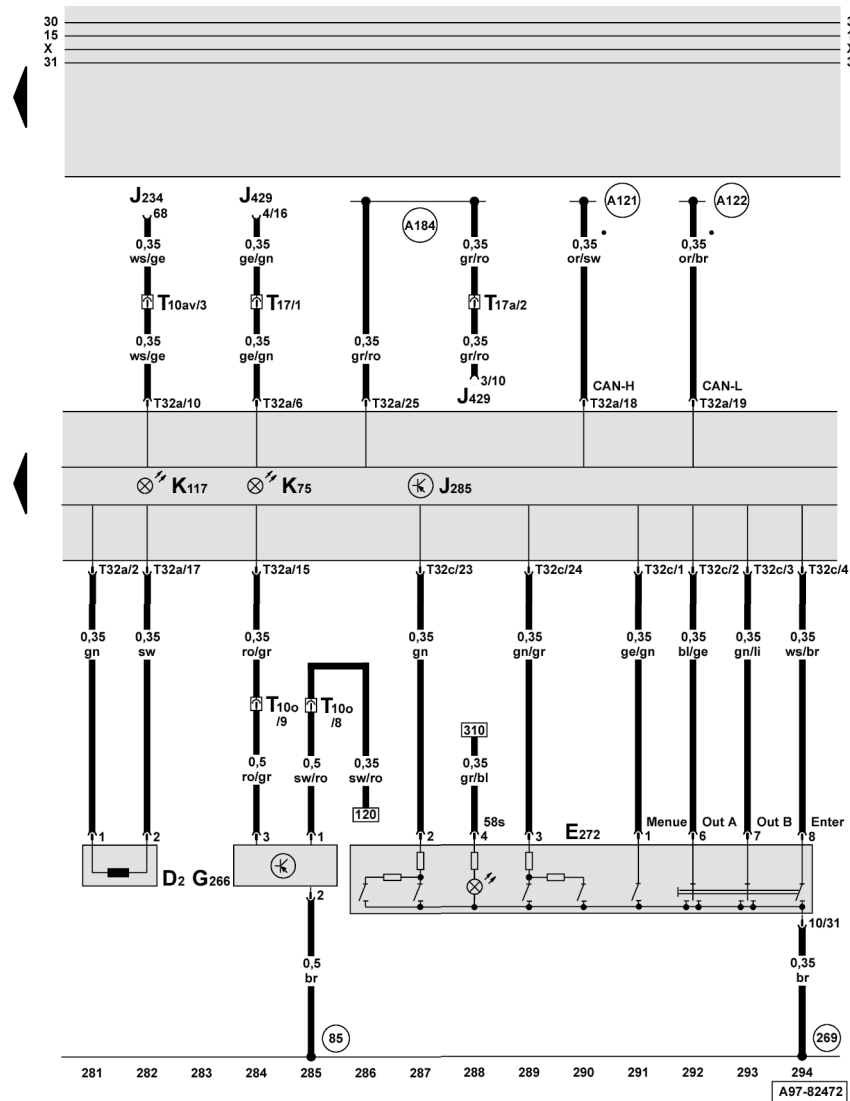

Schalttafeleinsatz, Lesespule für Wegfahrsicherung, Geber für Ölstand/-temperatur, Funktionswahlschalter II, in der Mittelkonsole

- D2 - Lesespule für Wegfahrsicherung
- E272 - Funktionswahlschalter II, in der Mittelkonsole
- G266 - Thermogeber für Ölstand, Service-Intervall
- J234 - Steuergerät für Airbag
- J285 - Steuergerät mit Anzeigeeinheit im Schalttafeleinsatz
- J429 - Steuergerät für Zentralverriegelung
- K75 - Kontrollampe für Airbag
- K117 - Kontrollampe für Wegfahrsicherung
- T10o - Steckverbindung, 10-fach, braun, Kupplungsstation E-Box Wasserkasten
- T10av - Steckverbindung, 10-fach, gelb, Kupplungsstation A-Säule rechts
- T17 - Steckverbindung, 17-fach, orange, Kupplungsstation A-Säule rechts
- T17a - Steckverbindung, 17-fach, braun, Kupplungsstation A-Säule rechts
- T32a - Steckverbindung, 32-fach, grün, am Schalttafeleinsatz
- T32c - Steckverbindung, 32-fach, grau, am Schalttafeleinsatz
- 85 - Masseverbindung -1-, im Leitungsstrang Motorraum
- 269 - Masseverbindung (Gebermasse) -1-, im Schalttafelleitungsstrang
- A121 - Verbindung (High-Bus), im Schalttafelleitungsstrang
- A122 - Verbindung (Low-Bus), im Schalttafelleitungsstrang
- A184 - Verbindung (Kontaktschalter Motorhaube), im Schalttafelleitungsstrang
- - CAN-Bus (Datenleitung)

ws = weiss
 sw = schwarz
 ro = rot
 br = braun
 gn = grün
 bl = blau
 gr = grau
 li = lila
 ge = gelb
 or = orange
 rs = rosa

A97-82472

Audi A6

Stromlaufplan

Nr. 1 / 23

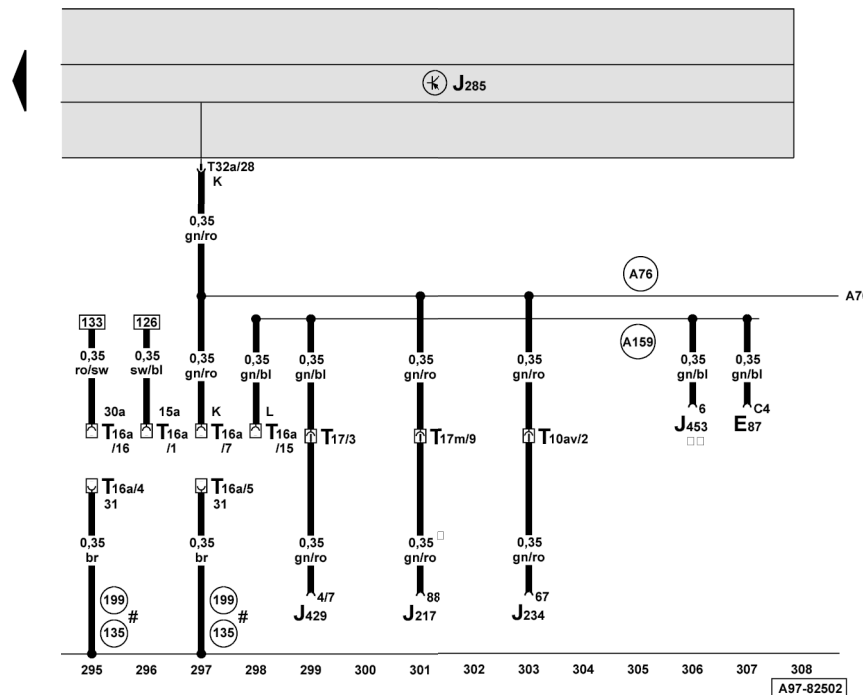

Schalttafeleinsatz, Diagnoseanschluß

- E87 - Bedieneins- und Anzeigeeinheit für Klimaanlage
- J217 - Steuergerät für autom. Getriebe
- J234 - Steuergerät für Airbag
- J285 - Steuergerät mit Anzeigeeinheit im Schalttafeleinsatz
- J429 - Steuergerät für Zentralverriegelung
- J453 - Steuergerät für Multifunktionslenkrad
- T10av - Steckverbindung, 10-fach, gelb, Kupplungsstation A-Säule rechts
- T16a - Steckverbindung, 16-fach, Diagnosekupplung
- T17 - Steckverbindung, 17-fach, orange, Kupplungsstation A-Säule rechts
- T17m - Steckverbindung, 17-fach, blau, Kupplungsstation A-Säule rechts
- T32a - Steckverbindung, 32-fach, grün, am Schalttafeleinsatz
- 135 - Masseverbindung -2-, im Schalttafelleitungsstrang
- 199 - Masseverbindung -3-, im Schalttafelleitungsstrang
- A76 - Verbindung (K-Diagnoseleitung), im Schalttafelleitungsstrang
- A159 - Verbindung (L), im Schalttafelleitungsstrang

- ws = weiss
- sw = schwarz
- ro = rot
- br = braun
- gn = grün
- bl = blau
- gr = grau
- li = lila
- ge = gelb
- or = orange
- rs = rosa

- * - Fahrzeuge mit Automatikgetriebe 01V/ 01L
- ** - Fahrzeuge mit Multifunktionslenkrad
- # - beides ist möglich

Audi A6

Stromlaufplan

Nr. 1 / 24

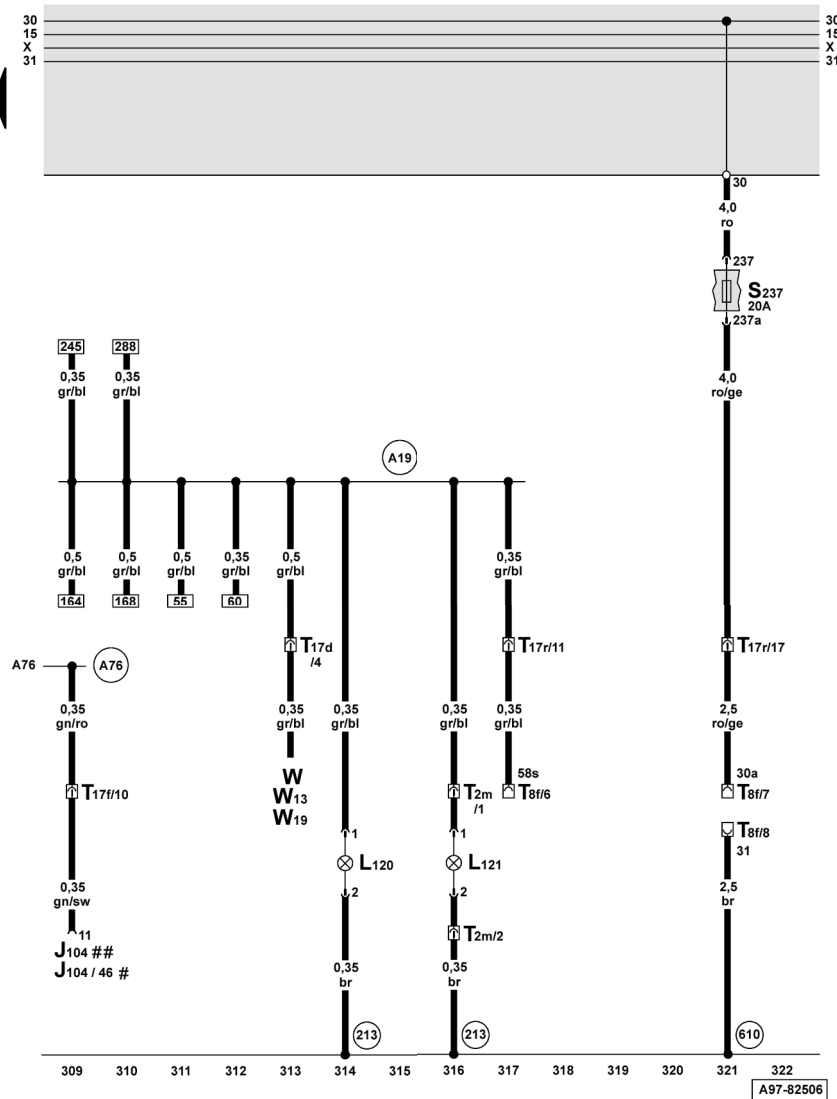

ws = weiss
 sw = schwarz
 ro = rot
 br = braun
 gn = grün
 bl = blau
 gr = grau
 li = lila
 ge = gelb
 or = orange
 rs = rosa

- Radiogrundverkabelung, Verbindung Schalterbeleuchtung, Beleuchtung für Ablagefach**
- J104 - Steuergerät für ABS mit EDS
 - L120 - Beleuchtung für Ablagefach
 - L121 - Beleuchtung für Becherhalter
 - S237 - Sicherung 37 im Sicherungshalter
 - T2m - Steckverbindung, 2-fach, braun, hinter der Schalttafel Mitte
 - T8f - Steckverbindung, 8-fach, schwarz, Radiostecker III
 - T17d - Steckverbindung, 17-fach, grau, Kupplungsstation A-Säule links
 - T17f - Steckverbindung, 17-fach, schwarz, im 8-fach Relaisträger hinter Ablagefach Fahrerseite
 - T17r - Steckverbindung, 17-fach, weiß, hinter der Schalttafel mitte
 - W - Innenleuchte vorn
 - W13 - Leseleuchte Beifahrerseite
 - W19 - Leseleuchte/Fahrerseite
 - 213 - Masseverbindung -4-, im Schalttafelleitungsstrang
 - 610 - Massepunkt (Radio), unter der Mittelkonsole vorn
 - A19 - Verbindung (58s), im Schalttafelleitungsstrang (Schalterbeleuchtung)
 - A76 - Verbindung (K-Diagnoseleitung), im Schalttafelleitungsstrang

- # - ABS 5.3 Allroad
- ## - ABS 5.7

Audi A6

Stromlaufplan

Nr. 1 / 1

Ausgabe 04.2003

Grundausstattung

ab Modelljahr 2003

Sicherungshalter

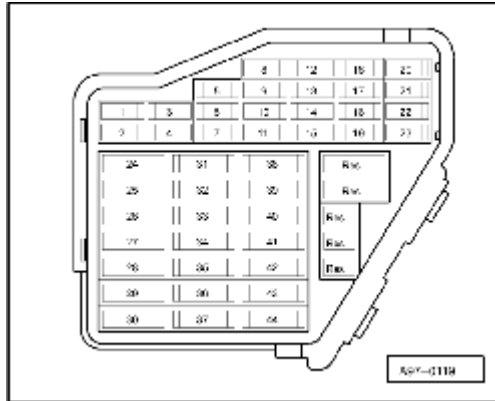

Sicherungsfarben

- 30 A - grün
- 25 A - weiß
- 20 A - gelb
- 15 A - blau
- 10 A - rot
- 7,5 A - braun
- 5 A - beige



Hinweis:

Sicherungen im Sicherungshalter werden ab Sicherungsplatz 23 im Stromlaufplan mit 223 bezeichnet.

Mikrozentralelektrik

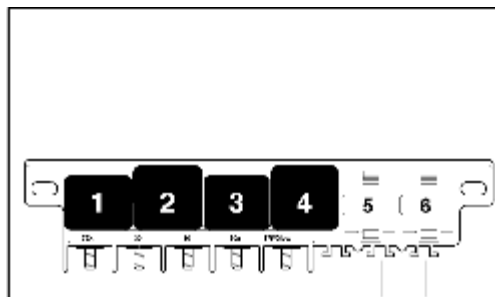

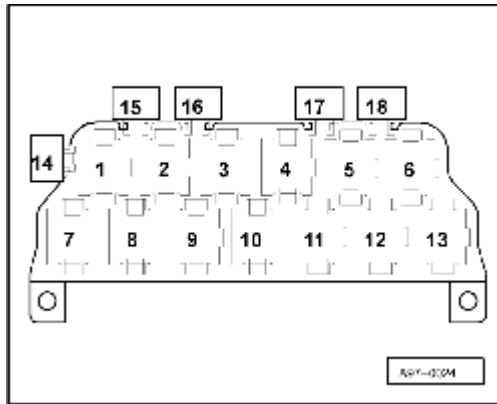

Relaisplatzbelegung

4 - Relais für Anlaßsperre (J207), Automatisches Getriebe 01V/01L

4 - Relais für Anlaßsperre und Rückfahrlicht (J226), Automatisches Getriebe multitronic® 01J

Audi A6

Stromlaufplan

Nr. 1 / 2

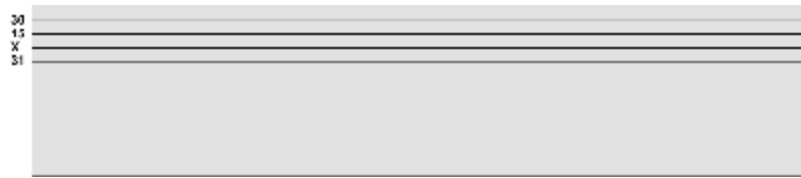

Masseverbindungen

- 3 - Masseband, Motor - Aufbau
- 12 - Massepunkt, im Motorraum links
- 13 - Massepunkt, im Motorraum rechts
- 43 - Massepunkt, Säule A - rechts, unten
- 44 - Massepunkt, Säule A - links, unten
- 81 - Masseverbindung -1-, im Schalttafelleitungsstrang
- 85 - Masseverbindung -1-, im Leitungsstrang Motorraum
- 86 - Masseverbindung -1-, im Leitungsstrang hinten
- 176 - Masseverbindung, im Leitungsstrang Scheinwerfer rechts
- 179 - Masseverbindung, im Leitungsstrang Scheinwerfer links
- 213 - Masseverbindung -4-, im Schalttafelleitungsstrang
- * - Fahrzeuge ohne Anhängerkupplung
- ** - Fahrzeuge mit Anhängerkupplung

ws = weiss
 sw = schwarz
 ro = rot
 br = braun
 gn = grün
 bl = blau
 gr = grau
 li = lila
 ge = gelb
 or = orange
 rs = rosa

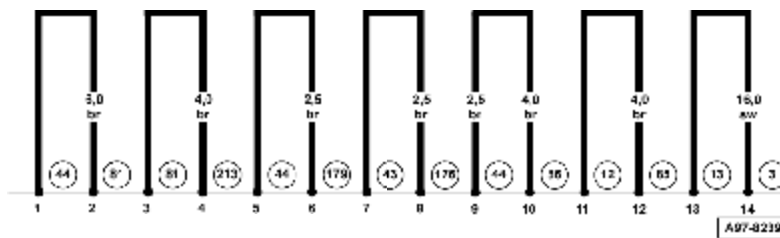

Audi A6

Stromlaufplan

Nr. 1 / 3

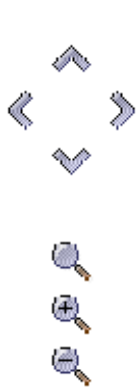
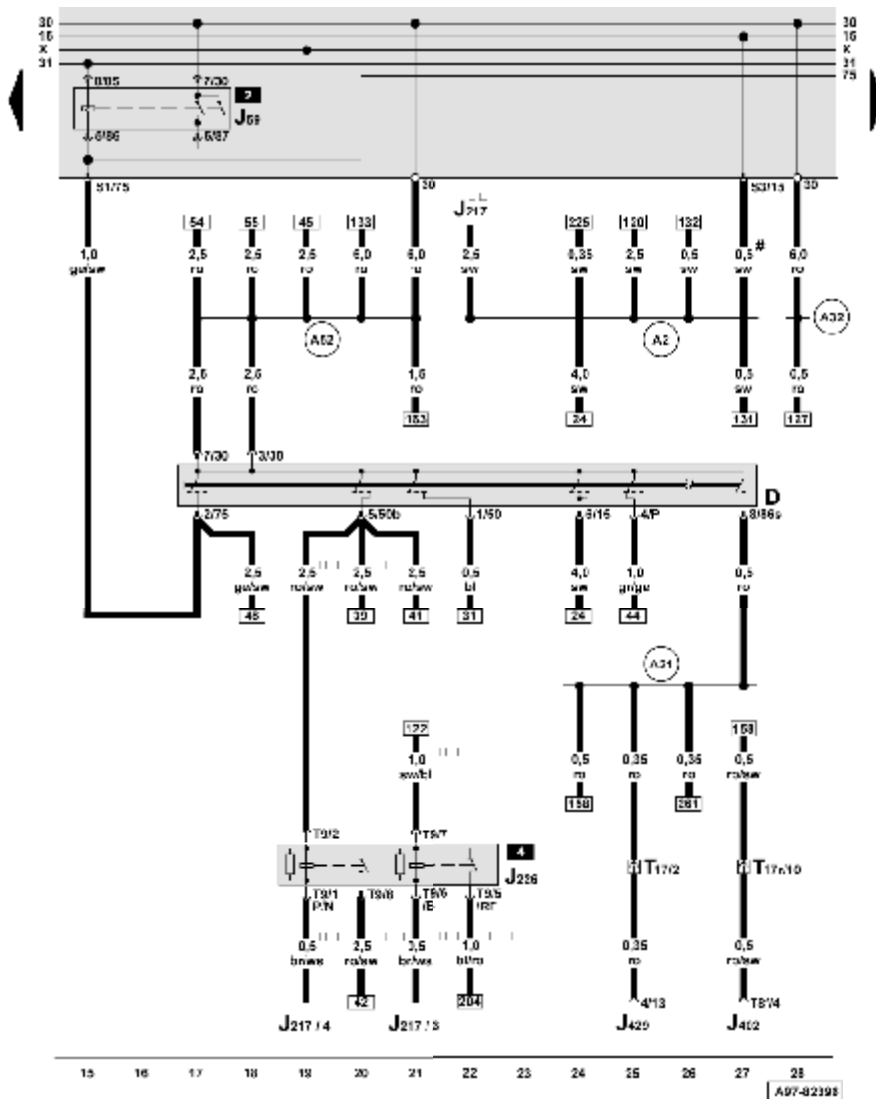

- ws = weiss
- sw = schwarz
- ro = rot
- br = braun
- gn = grün
- bl = blau
- gr = grau
- li = lila
- ge = gelb
- or = orange
- rs = rosa

- Zündanlaßschalter, Entlastungsrelais für X-Kontakt, Relais für Anlaßsperre und Rückfahrlicht**
- D - Zündanlaßschalter
 - J59 - Entlastungsrelais für X-Kontakt
 - J217 - Steuergerät für autom. Getriebe
 - J226 - Relais für Anlaßsperre und Rückfahrlicht
 - J402 - Steuergerät für Bedienelektronik, Navigation
 - J429 - Steuergerät für Zentralverriegelung
 - T8f - Steckverbindung, 8-fach, schwarz, Radiostecker III
 - T17 - Steckverbindung, 17-fach, orange, Kupplungsstation A-Säule rechts
 - T17r - Steckverbindung, 17-fach, weiß, hinter der Schalttafel mitte
 - A2 - Plusverbindung (15), im Schalttafelleitungsstrang
 - A21 - Verbindung (86s), im Schalttafelleitungsstrang
 - A32 - Plusverbindung (30), im Schalttafelleitungsstrang
 - A52 - Plusverbindung 2 (30), im Schalttafelleitungsstrang
 - * - Fahrzeuge mit Schaltgetriebe
 - ** - Fahrzeuge mit Automatikgetriebe 01V/ 01L
 - *** - Fahrzeuge mit Automatikgetriebe multitronic® 01J
 - # - Fahrzeuge mit Ottomotor

Audi A6

Stromlaufplan

Nr. 1 / 4

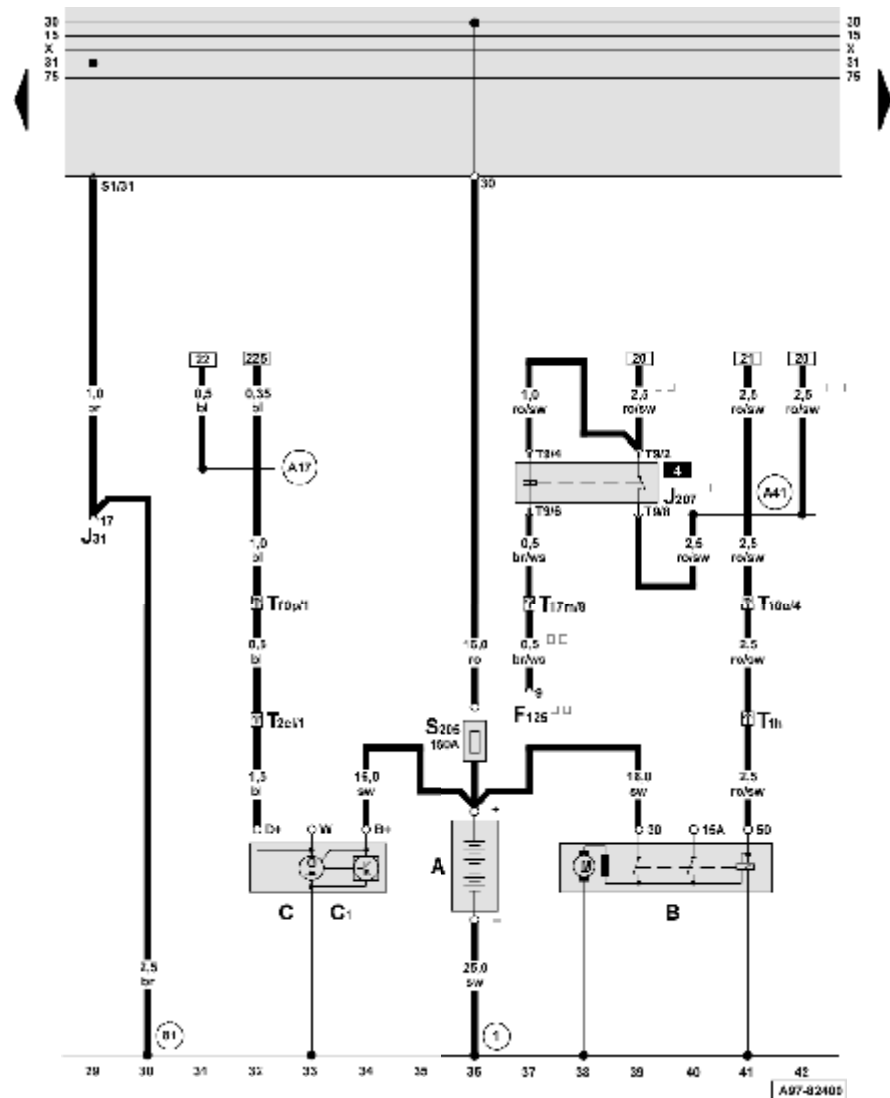

ws = weiss
 sw = schwarz
 ro = rot
 br = braun
 gn = grün
 bl = blau
 li = lila
 ge = gelb
 or = orange
 rs = rosa

Batterie, Anlasser, Drehstromgenerator, Relais für Anlaßsperre

- A - Batterie
- B - Anlasser
- C - Drehstromgenerator
- C1 - Spannungsregler
- F125 - Multifunktionsschalter
- J31 - Relais für Wasch-Wisch-Intervallautomatik
- J207 - Relais für Anlaßsperre
- S205 - Sicherung -2- (30)
- T1h - Steckverbindung, 1-fach, schwarz, im Motorraum rechts
- T2cl - Steckverbindung, 2-fach, schwarz, im Motorraum rechts
- T9 - Steckverbindung, 9-fach, braun, am Relais für Anlaßsperre
- T10o - Steckverbindung, 10-fach, braun, Kupplungsstation E-Box Wasserkasten
- T10p - Steckverbindung, 10-fach, schwarz, Kupplungsstation E-Box Wasserkasten
- T17m - Steckverbindung, 17-fach, blau, Kupplungsstation A-Säule rechts
- 1 - Masseband, Batterie - Aufbau
- 81 - Masseverbindung -1-, im Schaltfelleitungsstrang
- A17 - Verbindung (61), im Schaltfelleitungsstrang
- A41 - Plusverbindung (50), im Schaltfelleitungsstrang
- * - Fahrzeuge mit Schaltgetriebe
- ** - Fahrzeuge mit Automatikgetriebe 01V/ 01L
- *** - Fahrzeuge mit Automatikgetriebe multitronic® 01J

Audi A6

Stromlaufplan

Nr. 1 / 5

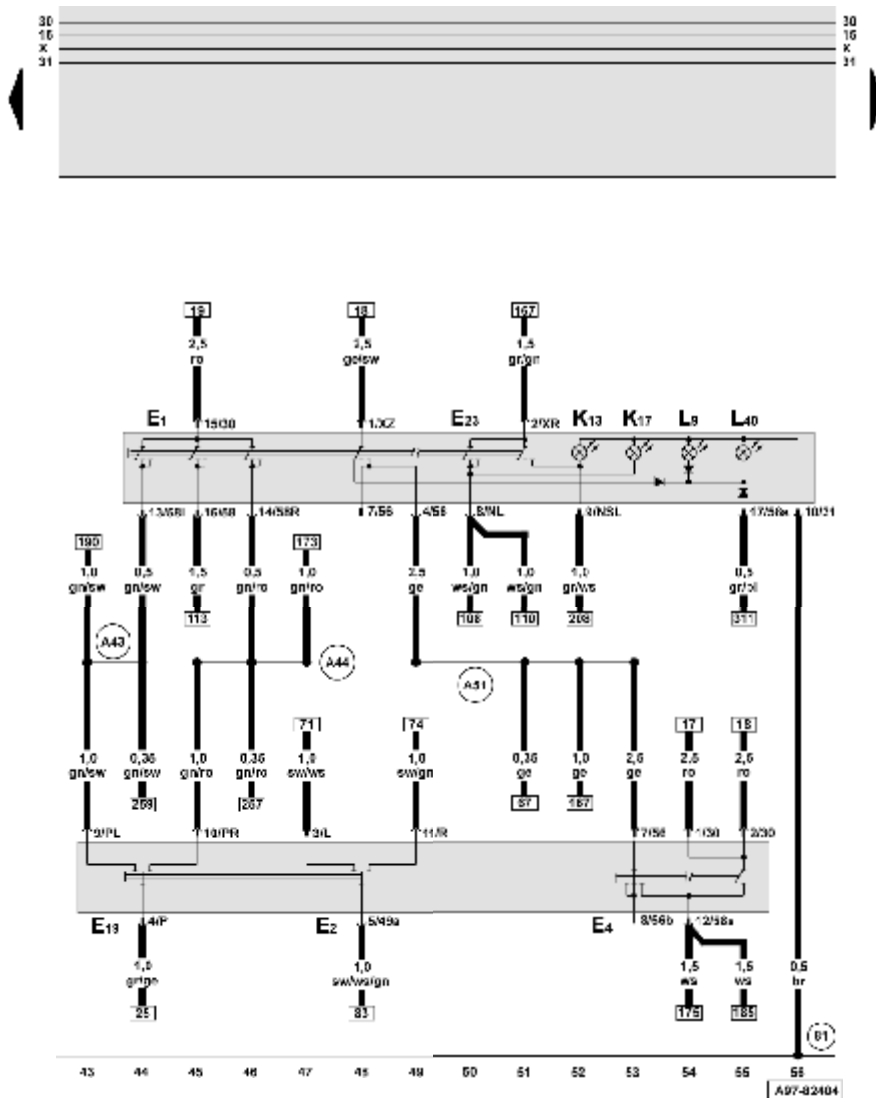

Lichtschalter, Lenkstockschalter links, Schalter für Nebelscheinwerfer und Nebelschlußleuchte

- E1 - Lichtschalter
- E2 - Blinkerschalter
- E4 - Schalter für Handabblendung und Lichthupe
- E19 - Schalter für Parklicht
- E23 - Schalter für Nebelscheinwerfer und -schlußleuchte
- K13 - Kontrollampe für Nebelschlußleuchte
- K17 - Kontrollampe für Nebelscheinwerfer
- L9 - Lampe für Beleuchtung Lichtschalter
- L40 - Lampe für Beleuchtung - Schalter für Nebelscheinwerfer- und -schlußleuchte
- 81 - Masseverbindung -1-, im Schalttafelleitungsstrang
- A43 - Verbindung (57L), im Schalttafelleitungsstrang
- A44 - Verbindung (57R), im Schalttafelleitungsstrang
- A51 - Verbindung (56), im Schalttafelleitungsstrang

ws = weiss
 sw = schwarz
 ro = rot
 br = braun
 gn = grün
 bl = blau
 gr = grau
 li = lila
 ge = gelb
 or = orange
 rs = rosa

Audi A6

Stromlaufplan

Nr. 1 / 6

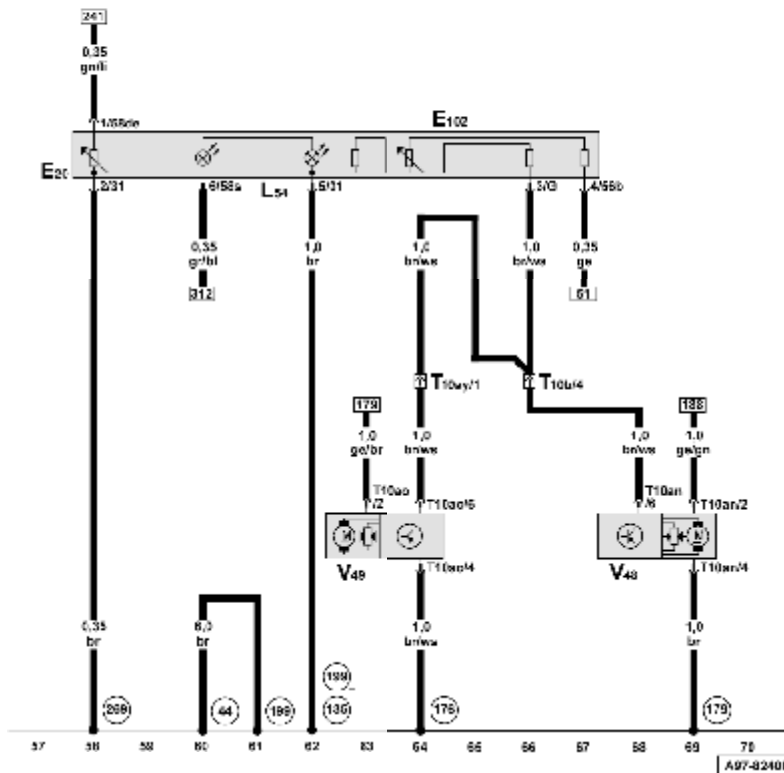
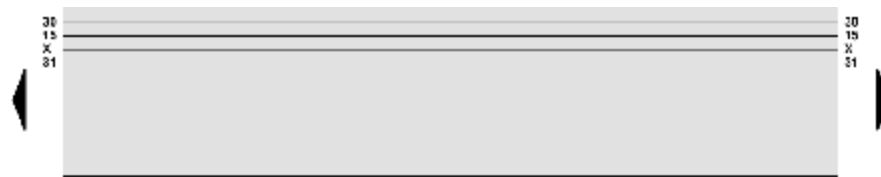

Regler für Beleuchtung - Schalter und Instrumente, Leuchtweitenregelung

- E20 - Regler für Beleuchtung - Schalter und Instrumente
- E102 - Einsteller für Leuchtweitenregelung
- L54 - Lampe für Beleuchtung/Einsteller Leuchtweitenregelung
- T10b - Steckverbindung, 10-fach, rot, Kupplungsstation A-Säule links
- T10an - Steckverbindung, 10-fach, am Scheinwerfer links
- T10ao - Steckverbindung, 10-fach, am Scheinwerfer rechts
- T10ay - Steckverbindung, 10-fach, rosa, Kupplungsstation A-Säule rechts
- V48 - Stellmotor links für Leuchtweitenregelung
- V49 - Stellmotor rechts für Leuchtweitenregelung
- 44 - Massepunkt, Säule A - links, unten
- 135 - Masseverbindung -2-, im Schalttafelleitungsstrang
- 176 - Masseverbindung, im Leitungsstrang Scheinwerfer rechts
- 179 - Masseverbindung, im Leitungsstrang Scheinwerfer links
- 199 - Masseverbindung -3-, im Schalttafelleitungsstrang
- 269 - Masseverbindung (Gebermasse) -1-, im Schalttafelleitungsstrang
- * - beides ist möglich

ws = weiss
 sw = schwarz
 ro = rot
 br = braun
 gn = grün
 bl = blau
 gr = grau
 li = lila
 ge = gelb
 or = orange
 rs = rosa

Audi A6

Stromlaufplan

Nr. 1 / 7

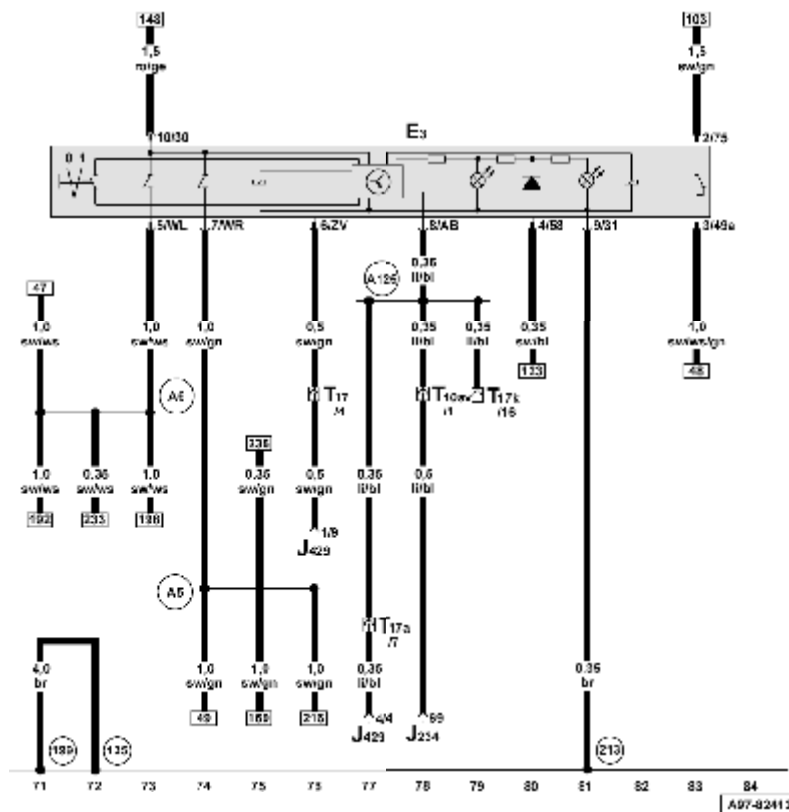
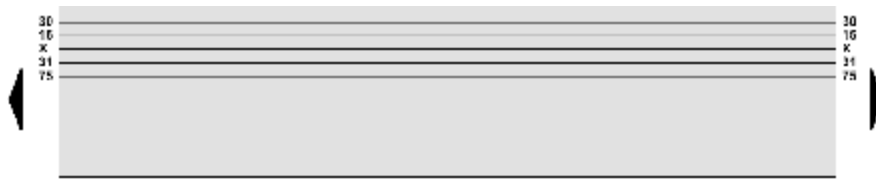

ws = weiss
 sw = schwarz
 ro = rot
 br = braun
 gn = grün
 bl = blau
 gr = grau
 li = lila
 ge = gelb
 or = orange
 rs = rosa

Warnlichtschalter

- E3 - Warnlichtschalter
- J234 - Steuergerät für Airbag
- J429 - Steuergerät für Zentralverriegelung
- T10av - Steckverbindung, 10-fach, gelb, Kupplungsstation A-Säule rechts
- T17 - Steckverbindung, 17-fach, orange, Kupplungsstation A-Säule rechts
- T17a - Steckverbindung, 17-fach, braun, Kupplungsstation A-Säule rechts
- T17k - Steckverbindung, 17-fach, rot, Kupplungsstation E-Box Wasserkasten
- 135 - Masseverbindung -2-, im Schalttafelleitungsstrang
- 199 - Masseverbindung -3-, im Schalttafelleitungsstrang
- 213 - Masseverbindung -4-, im Schalttafelleitungsstrang
- A5 - Plusverbindung (Blinker rechts), im Schalttafelleitungsstrang
- A6 - Plusverbindung (Blinker links), im Schalttafelleitungsstrang
- A125 - Verbindung (Crash-Signal), im Schalttafelleitungsstrang

Audi A6

Stromlaufplan

Nr. 1 / 8

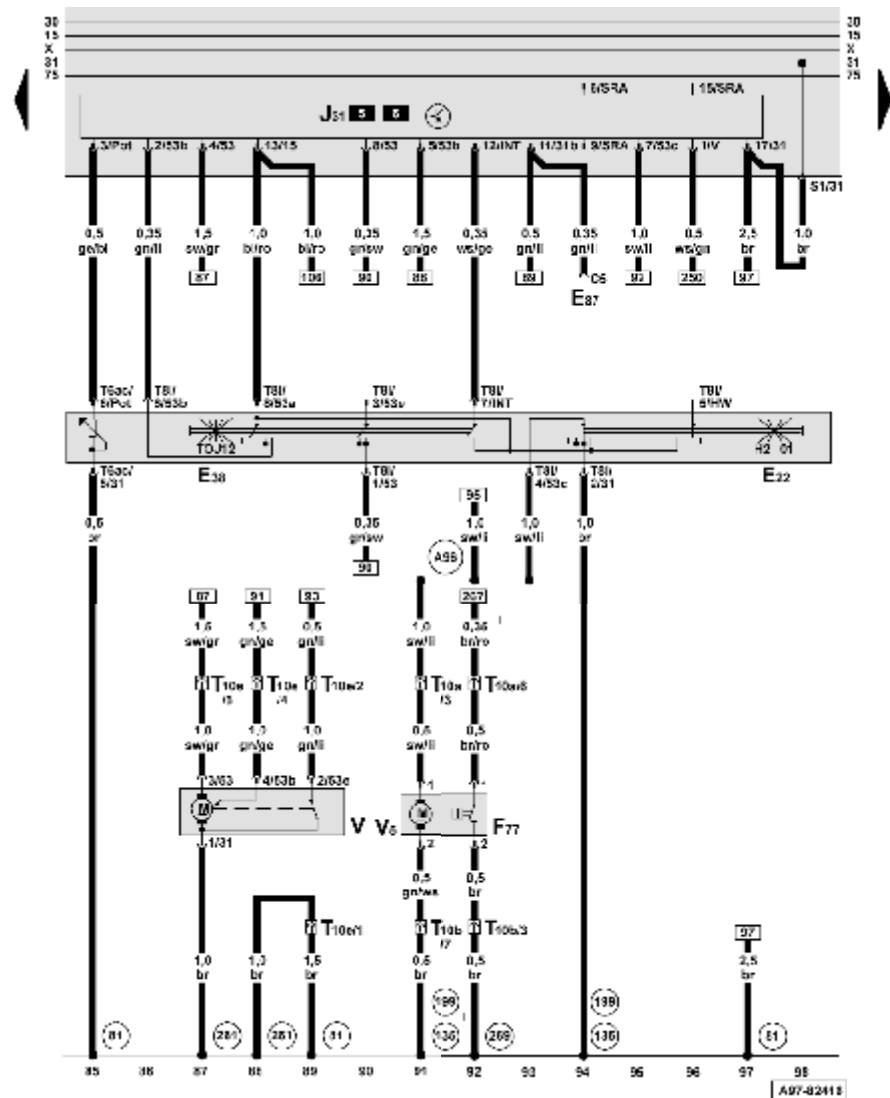

ws = weiss
 sw = schwarz
 ro = rot
 br = braun
 gn = grün
 bl = blau
 gr = grau
 li = lila
 ge = gelb
 or = orange
 rs = rosa

Scheibenwasch- und -wischenanlage

- E22 - Scheibenwischerschalter für Intervallbetrieb
- E38 - Regler für Scheibenwischer-Intervallschaltung
- E87 - Bedienungs- und Anzeigeeinheit für Klimaanlage
- F77 - Warnkontakt für Scheibenwaschwasser
- J31 - Relais für Wasch-Wisch-Intervallautomatik
- T6ac - Steckverbindung, 6-fach, braun, am Regler für Scheibenwischer-Intervallschaltung
- T8i - Steckverbindung, 8-fach, schwarz, am Scheibenwischerschalter
- T10a - Steckverbindung, 10-fach, rosa, Kupplungsstation A-Säule links
- T10b - Steckverbindung, 10-fach, rot, Kupplungsstation A-Säule links
- T10e - Steckverbindung, 10-fach, lila, Kupplungsstation A-Säule links
- V - Scheibenwischermotor
- V5 - Scheibenwaschpumpe
- 81 - Masseverbindung -1-, im Schalttafelleitungsstrang
- 135 - Masseverbindung -2-, im Schalttafelleitungsstrang
- 199 - Masseverbindung -3-, im Schalttafelleitungsstrang
- 261 - Masseverbindung, im Leitungsstrang beheizbare Spritzdüse
- 269 - Masseverbindung (Gebermasse) -1-, im Schalttafelleitungsstrang
- A96 - Verbindung (53c), im Schalttafelleitungsstrang
- * - beides ist möglich
- ** - Fahrzeuge mit Fahrerinformationssystem

Audi A6

Stromlaufplan

Nr. 1 / 9

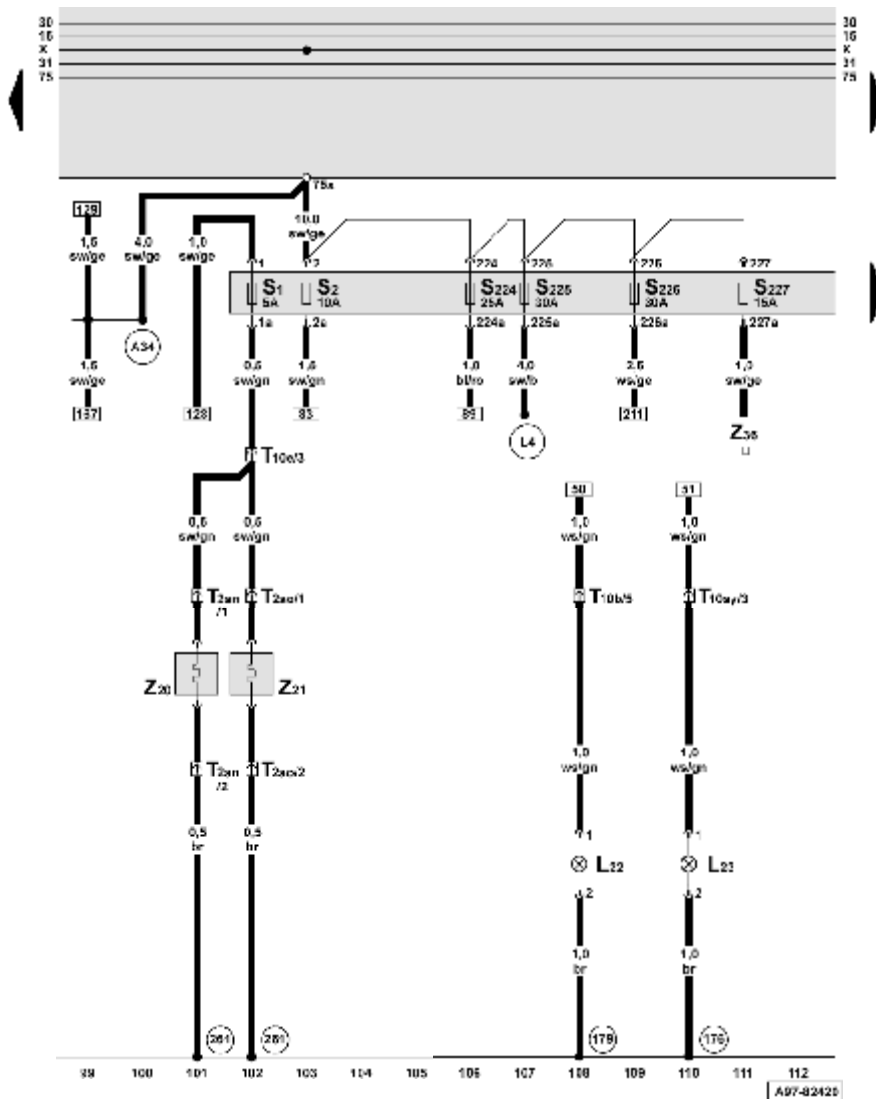

ws = weiss
 sw = schwarz
 ro = rot
 br = braun
 gn = grün
 bl = blau
 gr = grau
 li = lila
 ge = gelb
 or = orange
 rs = rosa

- Sicherungshalter, heizbare Waschdüsen, Nebelscheinwerfer**
- L22 - Lampe für Nebelscheinwerfer links
 - L23 - Lampe für Nebelscheinwerfer rechts
 - S1 - Sicherung im Sicherungshalter
 - S2 - Sicherung im Sicherungshalter
 - S224 - Sicherung 24 im Sicherungshalter
 - S225 - Sicherung 25 im Sicherungshalter
 - S226 - Sicherung 26 im Sicherungshalter
 - S227 - Sicherung 27 im Sicherungshalter
 - T2an - Steckverbindung, 2-fach, Waschdüse links
 - T2ao - Steckverbindung, 2-fach, Waschdüse rechts
 - T10b - Steckverbindung, 10-fach, rot, Kupplungsstation A-Säule links
 - T10e - Steckverbindung, 10-fach, lila, Kupplungsstation A-Säule links
 - T10ay - Steckverbindung, 10-fach, rosa, Kupplungsstation A-Säule rechts
 - Z20 - Heizwiderstand für Spritzdüse links
 - Z21 - Heizwiderstand für Spritzdüse rechts
 - Z36 - beheizbares Lenkrad
 - 176 - Masseverbindung, im Leitungsstrang Scheinwerfer rechts
 - 179 - Masseverbindung, im Leitungsstrang Scheinwerfer links
 - 261 - Masseverbindung, im Leitungsstrang beheizbare Spritzdüse
 - A34 - Verbindung (75x), im Schalttafelleitungsstrang
 - L4 - Verbindung (75 al), im Leitungsstrang Klimaanlage
 - * - Fahrzeuge mit beheizbarem Lenkrad

Audi A6

Stromlaufplan

Nr. 1 / 10

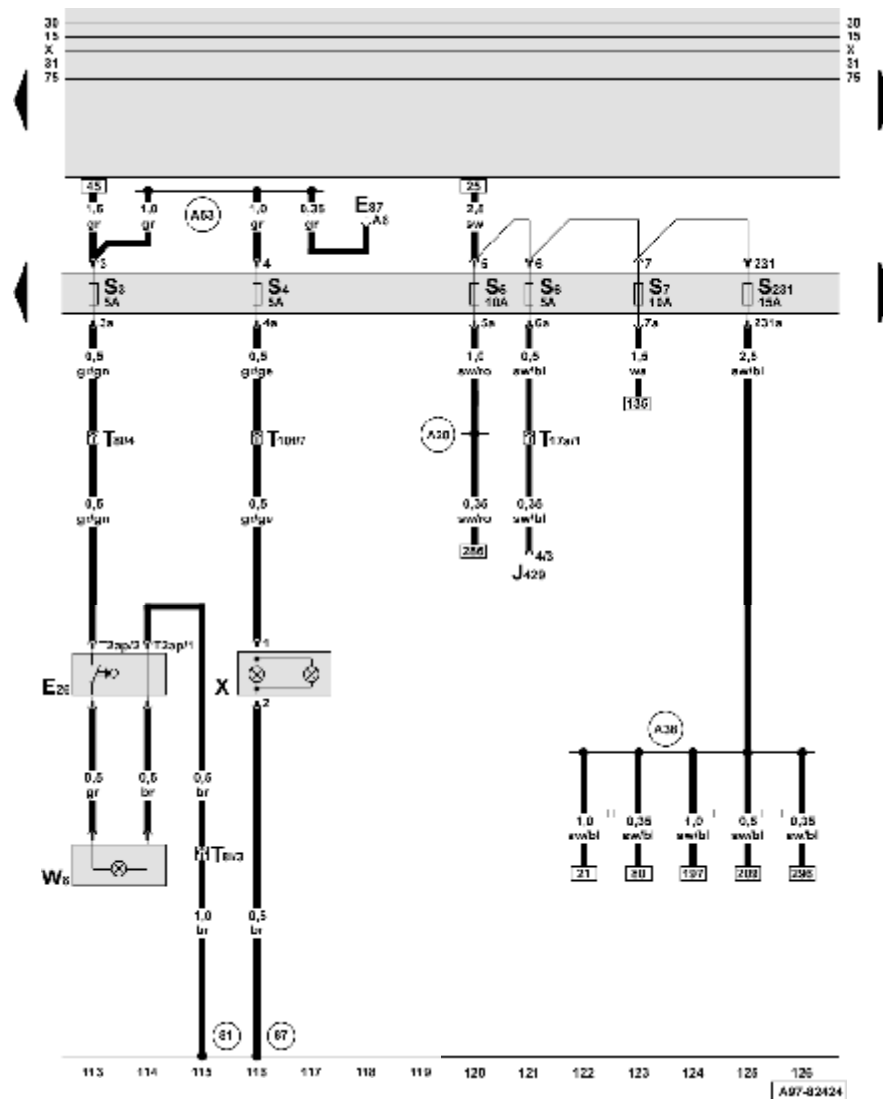

Sicherungshalter, Kennzeichenleuchte, Handschuhfachleuchte

- E26 - Schalter für Handschuhfachleuchte
- E87 - Bedienungs- und Anzeigeeinheit für Klimaanlage
- J429 - Steuergerät für Zentralverriegelung
- S3 - Sicherung im Sicherungshalter
- S4 - Sicherung im Sicherungshalter
- S5 - Sicherung im Sicherungshalter
- S6 - Sicherung im Sicherungshalter
- S7 - Sicherung im Sicherungshalter
- S231 - Sicherung 31 im Sicherungshalter
- T2ap - Steckverbindung, 2-fach, schwarz, hinter der Schalttafel rechts
- T8l - Steckverbindung, 8-fach, hinter der Schalttafel rechts
- T10f - Steckverbindung, 10-fach, braun, Kupplungsstation A-Säule links
- T17a - Steckverbindung, 17-fach, braun, Kupplungsstation A-Säule rechts
- W6 - Handschuhfachleuchte
- X - Kennzeichenleuchte
- 81 - Masseverbindung -1-, im Schalttafelleitungsstrang
- 87 - Masseverbindung -2-, im Leitungsstrang hinten
- A20 - Verbindung (15a), im Schalttafelleitungsstrang
- A38 - Plusverbindung -2- (15a), im Schalttafelleitungsstrang
- A53 - Plusverbindung (58), im Schalttafelleitungsstrang
- * - Fahrzeuge mit Schaltgetriebe
- ** - Fahrzeuge mit Automatikgetriebe 01V/ 01L
- *** - Fahrzeuge mit Automatikgetriebe multitronic® 01J

ws = weiss
 sw = schwarz
 ro = rot
 br = braun
 gn = grün
 bl = blau
 gr = grau
 li = lila
 ge = gelb
 or = orange
 rs = rosa

Audi A6

Stromlaufplan

Nr. 1 / 11

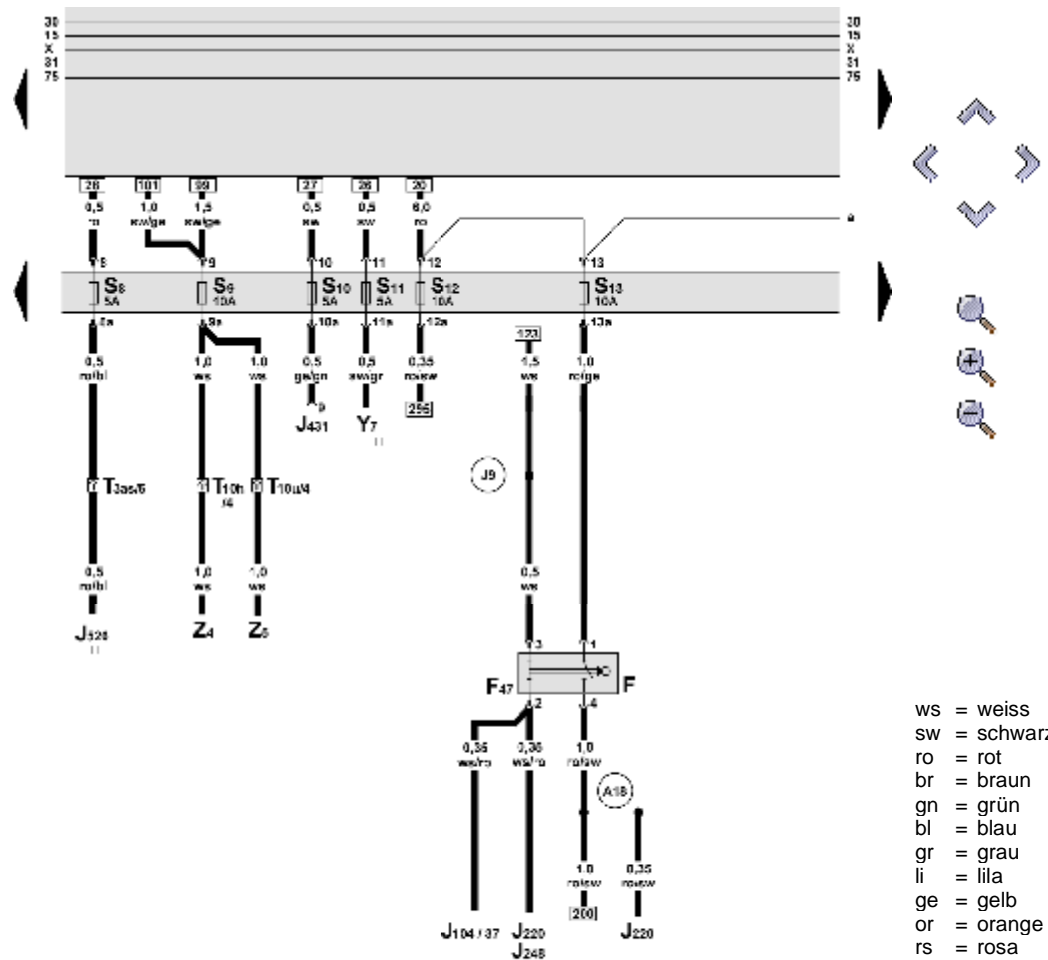

- ws = weiss
- sw = schwarz
- ro = rot
- br = braun
- gn = grün
- bl = blau
- gr = grau
- li = lila
- ge = gelb
- or = orange
- rs = rosa

Sicherungshalter, beheizbarer Außenspiegel, Bremslichtschalter

- F - Bremslichtschalter
- F47 - Bremspedalschalter für GRA/Dieseldirekteinspritzanlage
- J104 - Steuergerät für ABS mit EDS
- J220 - Steuergerät für Motronic
- J248 - Steuergerät für Dieseldirekteinspritzanlage
- J431 - Steuergerät für Leuchtweitenregelung
- J526 - Steuergerät für Telefon / Telematik
- S8 - Sicherung im Sicherungshalter
- S9 - Sicherung im Sicherungshalter
- S10 - Sicherung im Sicherungshalter
- S11 - Sicherung im Sicherungshalter
- S12 - Sicherung im Sicherungshalter
- S13 - Sicherung im Sicherungshalter
- T3as - Steckverbindung, 3-fach, blau, Kupplungsstation A-Säule links
- T10h - Steckverbindung, 10-fach, schwarz, Kupplungsstation A-Säule links
- T10u - Steckverbindung, 10-fach, schwarz, Kupplungsstation A-Säule rechts
- Y7 - automatisch abblendbarer Innenspiegel
- Z4 - beheizbarer Außenspiegel (Fahrerseite)
- Z5 - beheizbarer Außenspiegel (Beifahrerseite)
- A18 - Verbindung (54), im Schaltfelleitungsstrang
- J9 - Verbindung -1- (15a), im Leitungsstrang ABS
- * - Fahrzeuge mit Telefon, Telematik
- ** - Fahrzeuge mit automatisch dynamischer Leuchtweitenregelung
- *** - Fahrzeuge mit automatisch abblendbaren Innenspiegel

Audi A6

Stromlaufplan

Nr. 1 / 12

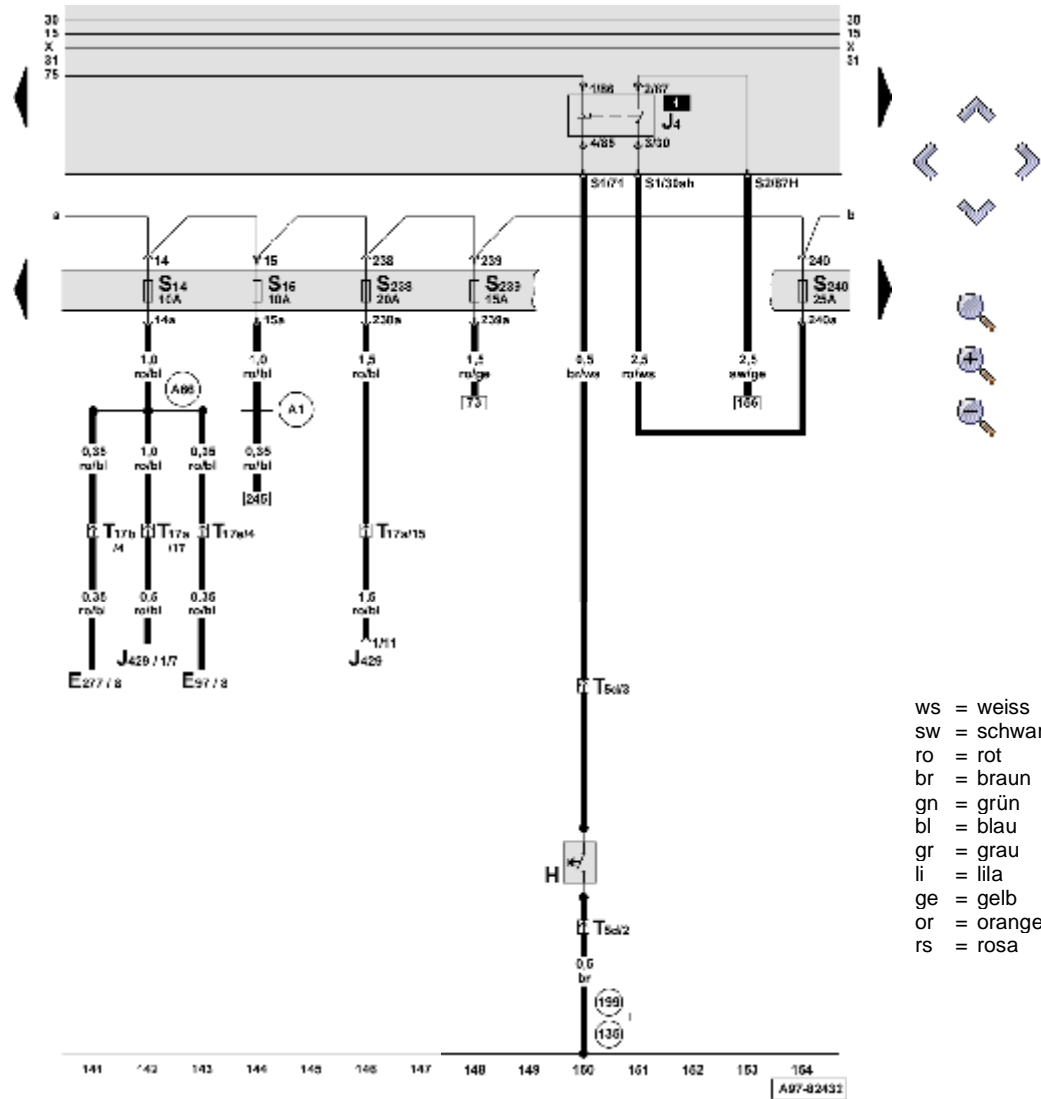

ws = weiss
 sw = schwarz
 ro = rot
 br = braun
 gn = grün
 bl = blau
 gr = grau
 li = lila
 ge = gelb
 or = orange
 rs = rosa

Sicherungshalter, Relais für Signalhorn

- E97 - Bedienungseinheit für Memory
- E277 - Bedienungseinheit für Memory, Beifahrersitz
- H - Signalhornbetätigung
- J4 - Relais für Doppeltonhorn
- J429 - Steuergerät für Zentralverriegelung
- S14 - Sicherung im Sicherungshalter
- S15 - Sicherung im Sicherungshalter
- S238 - Sicherung 38 im Sicherungshalter
- S239 - Sicherung 39 im Sicherungshalter
- S240 - Sicherung 40 im Sicherungshalter
- T5d - Steckverbindung, 5-fach, gelb, hinter der Verkleidung für Lenkstockscharter
- T17a - Steckverbindung, 17-fach, braun, Kupplungsstation A-Säule rechts
- T17b - Steckverbindung, 17-fach, schwarz, Kupplungsstation A-Säule rechts
- T17e - Steckverbindung, 17-fach, schwarz, Kupplungsstation A-Säule links
- 135 - Masseverbindung -2-, im Schalttafelleitungsstrang
- 199 - Masseverbindung -3-, im Schalttafelleitungsstrang
- A1 - Plusverbindung (30a), im Schalttafelleitungsstrang
- A66 - Verbindung (30a, ZV/DWA/IR), im Schalttafelleitungsstrang
- * - beides ist möglich

A97-82432

Audi A6

Stromlaufplan

Nr. 1 / 13

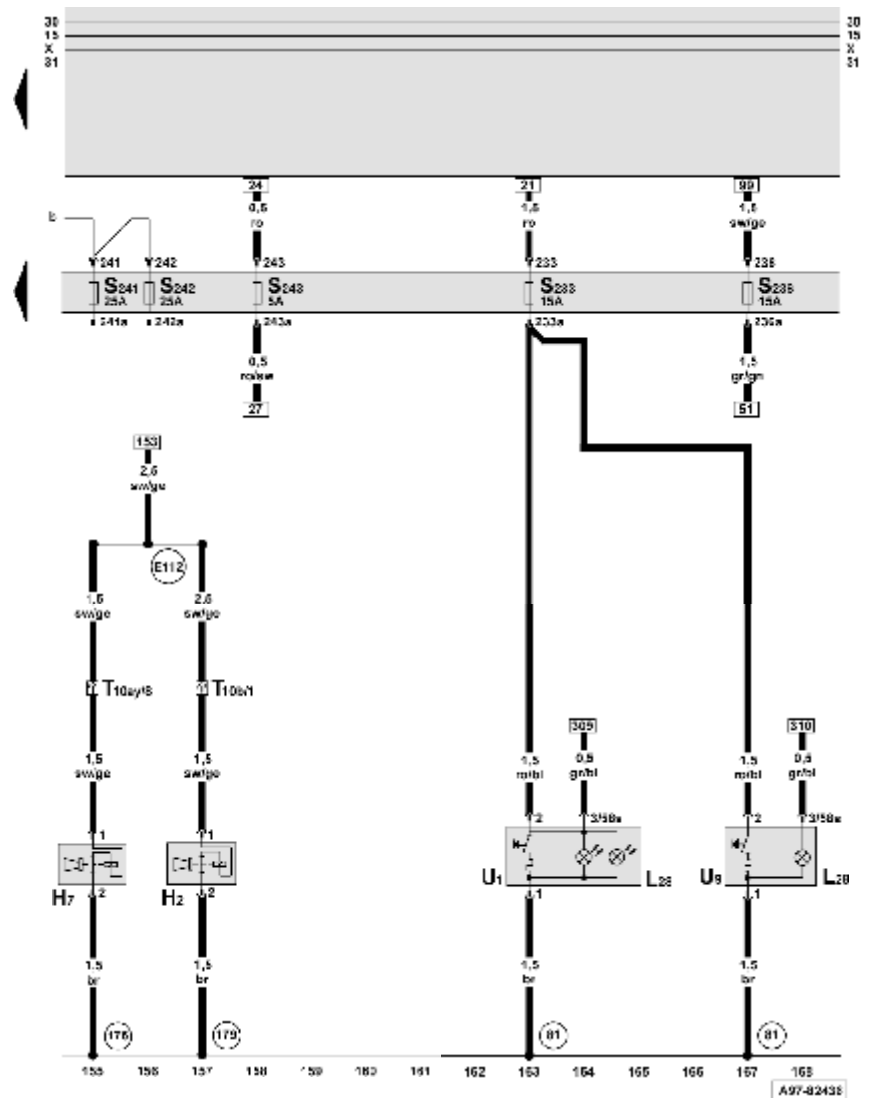

Sicherungshalter, Zigarrenanzünder vorn und hinten, Signalhorn

- H2 - Hochtonhorn
- H7 - Tieftonhorn
- L28 - Lampe für Beleuchtung Zigarrenanzünder
- S233 - Sicherung 33 im Sicherungshalter
- S236 - Sicherung 36 im Sicherungshalter
- S241 - Sicherung 41 im Sicherungshalter
- S242 - Sicherung 42 im Sicherungshalter
- S243 - Sicherung 43 im Sicherungshalter
- T10b - Steckverbindung, 10-fach, rot, Kupplungsstation A-Säule links
- T10ay - Steckverbindung, 10-fach, rosa, Kupplungsstation A-Säule rechts
- U1 - Zigarrenanzünder
- U9 - Zigarrenanzünder hinten
- 81 - Masseverbindung -1-, im Schalttafelleitungsstrang
- 176 - Masseverbindung, im Leitungsstrang Scheinwerfer rechts
- 179 - Masseverbindung, im Leitungsstrang Scheinwerfer links
- E112 - Verbindung (Horn-87 h), im Schalttafelleitungsstrang

Audi A6

Stromlaufplan

Nr. 1 / 14

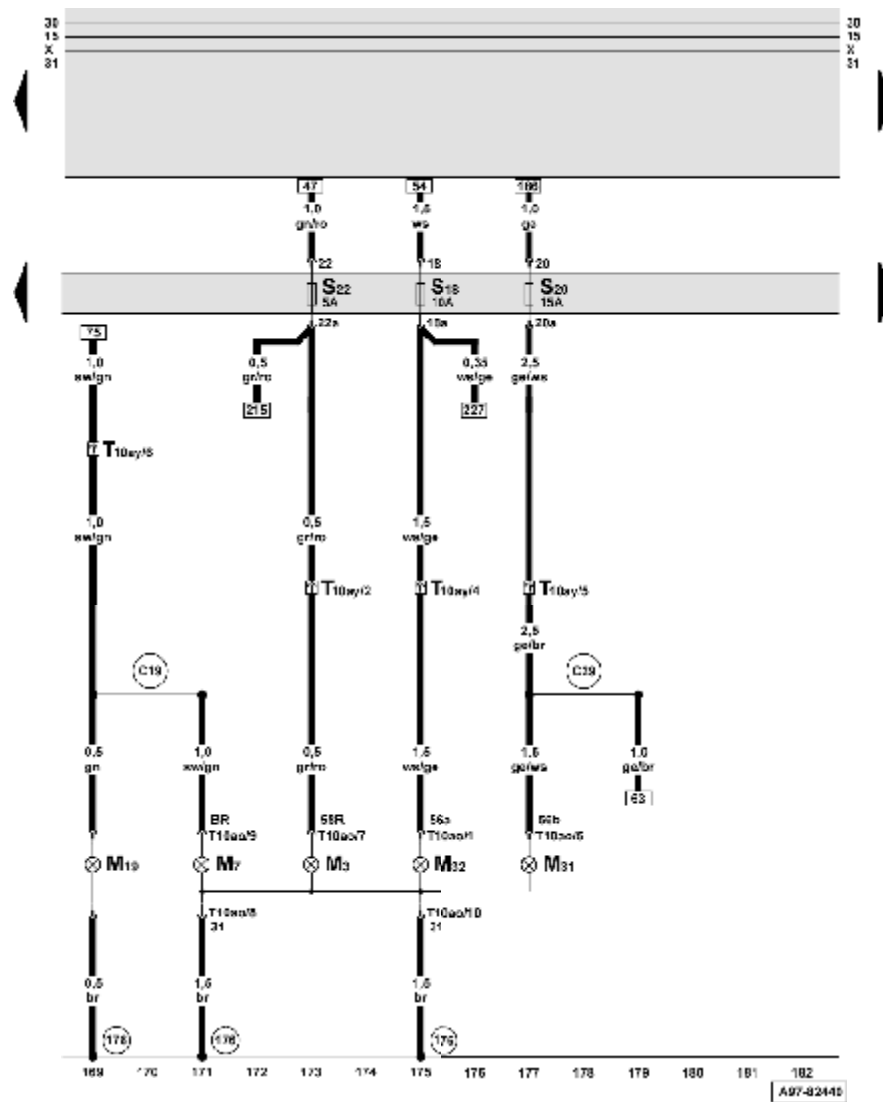

Sicherungshalter, Scheinwerfer rechts

- M3 - Lampe für Standlicht rechts
- M7 - Lampe für Blinklicht vorn rechts
- M19 - Lampe für Seitenblinkleuchte rechts
- M31 - Lampe für Abblendlichtscheinwerfer rechts
- M32 - Lampe für Fernlichtscheinwerfer rechts
- S18 - Sicherung im Sicherungshalter
- S20 - Sicherung im Sicherungshalter
- S22 - Sicherung im Sicherungshalter
- T10ao - Steckverbindung, 10-fach, am Scheinwerfer rechts
- T10ay - Steckverbindung, 10-fach, rosa, Kupplungsstation A-Säule rechts
- 176 - Masseverbindung, im Leitungsstrang Scheinwerfer rechts
- C19 - Verbindung -1- (Blinker rechts), im Leitungsstrang Scheinwerfer
- C29 - Verbindung -2- (56b), im Leitungsstrang Scheinwerfer

- ws = weiss
- sw = schwarz
- ro = rot
- br = braun
- gn = grün
- bl = blau
- gr = grau
- li = lila
- ge = gelb
- or = orange
- rs = rosa

Audi A6

Stromlaufplan

Nr. 1 / 15

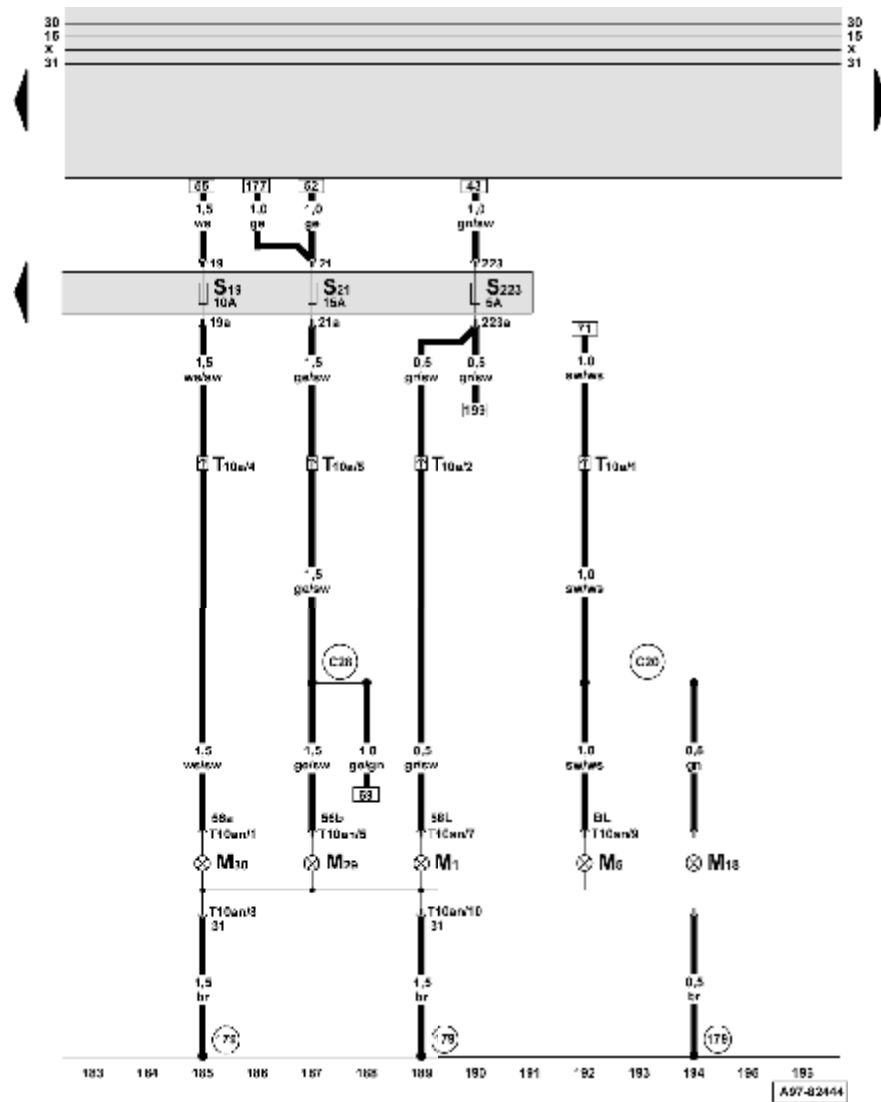

Sicherungshalter, Scheinwerfer links

- M1 - Lampe für Standlicht links
- M5 - Lampe für Blinklicht vorn links
- M18 - Lampe für Seitenblinkleuchte links
- M29 - Lampe für Abblendlichtscheinwerfer links
- M30 - Lampe für Fernlichtscheinwerfer links
- S19 - Sicherung im Sicherungshalter
- S21 - Sicherung im Sicherungshalter
- S223 - Sicherung 23 im Sicherungshalter
- T10a - Steckverbindung, 10-fach, rosa, Kupplungsstation A-Säule links
- T10an - Steckverbindung, 10-fach, am Scheinwerfer links
- 179 - Masseverbindung, im Leitungsstrang Scheinwerfer links
- C20 - Verbindung (Blinker links), im Leitungsstrang Scheinwerfer
- C28 - Verbindung -1- (56b), im Leitungsstrang Scheinwerfer

ws = weiss
 sw = schwarz
 ro = rot
 br = braun
 gn = grün
 bl = blau
 gr = grau
 li = lila
 ge = gelb
 or = orange
 rs = rosa

Audi A6

Stromlaufplan

Nr. 1 / 16

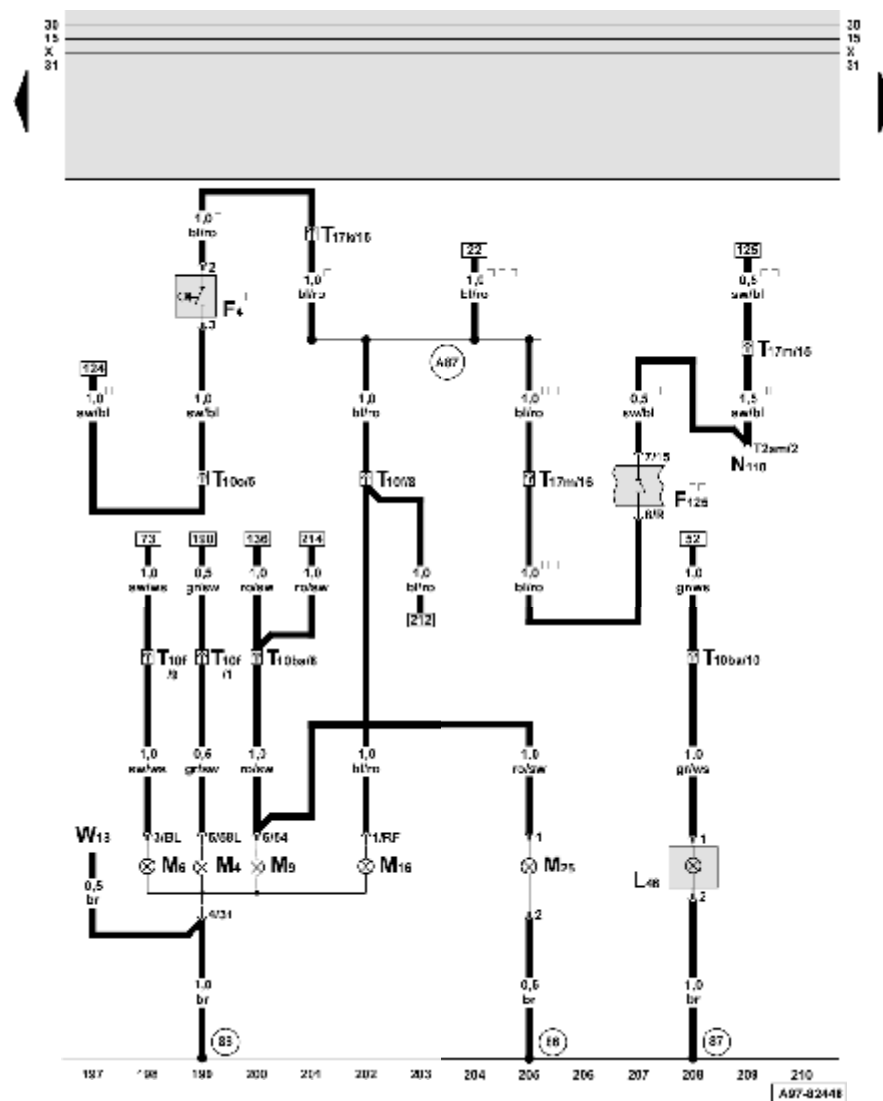

- ws = weiss
- sw = schwarz
- ro = rot
- br = braun
- gn = grün
- bl = blau
- gr = grau
- li = lila
- ge = gelb
- or = orange
- rs = rosa

Schlußleuchte links, Rückfahrlicht, Lampe für hochgesetztes Bremslicht

- F4 - Schalter für Rückfahrleuchten
- F125 - Multifunktionsschalter
- L46 - Lampe für Nebelschlußleuchte links
- M4 - Lampe für Schlußlicht links
- M6 - Lampe für Blinklicht hinten links
- M9 - Lampe für Bremslicht links
- M16 - Lampe für Rückfahrlicht links
- M25 - Lampe für hochgesetztes Bremslicht
- N110 - Magnet für Wählhebelsperre
- T2am - Steckverbindung, 2-fach, schwarz, am Wählhebelbock
- T10f - Steckverbindung, 10-fach, braun, Kupplungsstation A-Säule links
- T10o - Steckverbindung, 10-fach, braun, Kupplungsstation E-Box Wasserkasten
- T10ba - Steckverbindung, 10-fach, blau, Kupplungsstation A-Säule links
- T17k - Steckverbindung, 17-fach, rot, Kupplungsstation E-Box Wasserkasten
- T17m - Steckverbindung, 17-fach, blau, Kupplungsstation A-Säule rechts
- W18 - Kofferraumleuchte links
- 86 - Masseverbindung -1-, im Leitungsstrang hinten
- 87 - Masseverbindung -2-, im Leitungsstrang hinten
- A87 - Verbindung (RF), im Schalttafelleitungsstrang
- * - Fahrzeuge mit Schaltgetriebe
- ** - Fahrzeuge mit Automatikgetriebe 01V, 01L
- *** - Fahrzeuge mit Automatikgetriebe multitronic® 01J

A97-82448

Audi A6

Stromlaufplan

Nr. 1 / 17

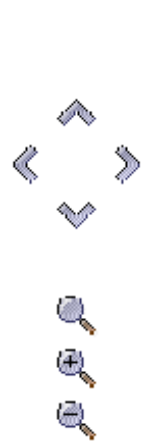
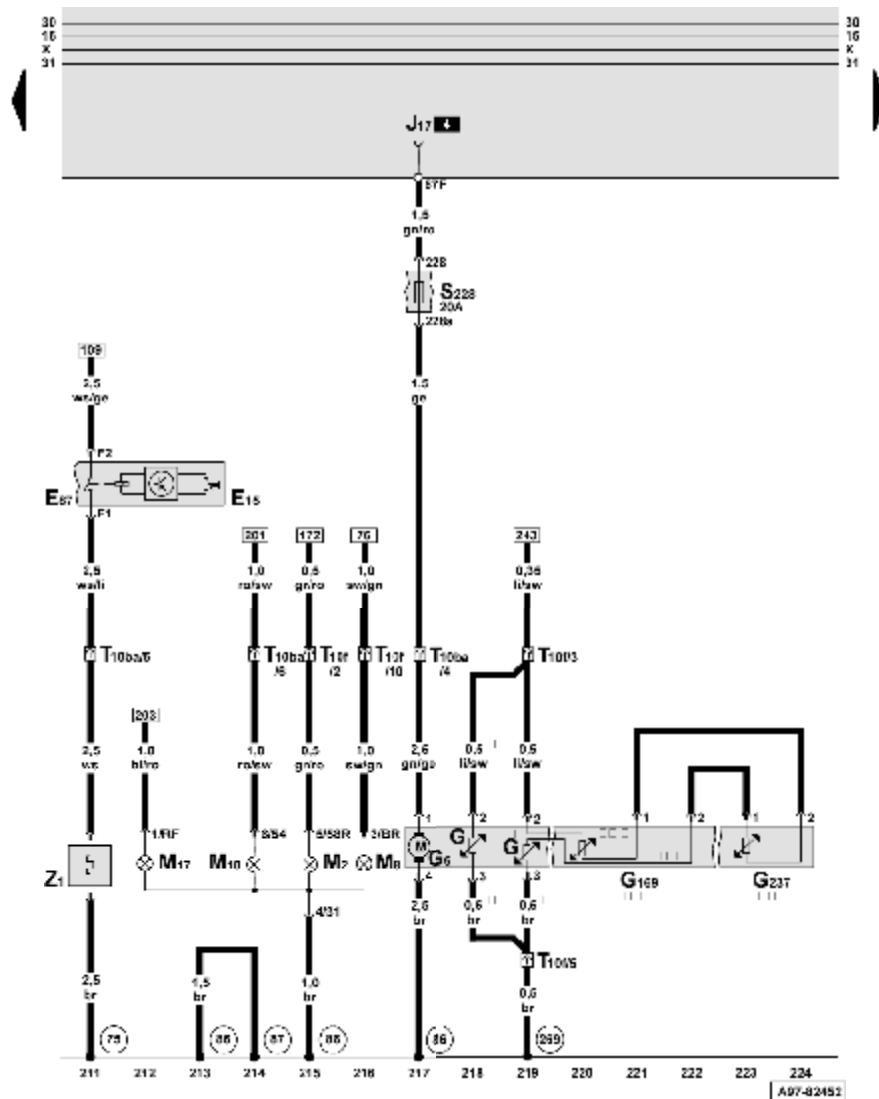

ws = weiss
 sw = schwarz
 ro = rot
 br = braun
 gn = grün
 bl = blau
 gr = grau
 li = lila
 ge = gelb
 or = orange
 rs = rosa

Schlußleuchte rechts, Kraftstoffpumpe, Kraftstoffgeber, beheizbare Heckscheibe

- E15 - Schalter für beheizbare Heckscheibe
- E87 - Bedienungs- und Anzeigeeinheit für Klimaanlage
- G - Geber für Kraftstoffvorratsanzeige
- G6 - Kraftstoffpumpe (Vorförderpumpe)
- G169 - Geber 2 für Kraftstoffvorrat
- G237 - Geber 3 für Kraftstoffvorrat
- J17 - Kraftstoffpumpenrelais
- M2 - Lampe für Schlußlicht rechts
- M8 - Lampe für Blinklicht hinten rechts
- M10 - Lampe für Bremslicht rechts
- M17 - Lampe für Rückfahrlicht rechts
- S228 - Sicherung 28 im Sicherungshalter
- T10f - Steckverbindung, 10-fach, braun, Kupplungsstation A-Säule links
- T10ba - Steckverbindung, 10-fach, blau, Kupplungsstation A-Säule links
- Z1 - beheizbare Heckscheibe
- 75 - Massepunkt, Säule hinten, rechts
- 86 - Masseverbindung -1-, im Leitungsstrang hinten
- 87 - Masseverbindung -2-, im Leitungsstrang hinten
- 269 - Masseverbindung (Gebermasse) -1-, im Schalttafelleitungsstrang
- * - Fahrzeuge mit Frontantrieb
- ** - Fahrzeuge mit Allradantrieb
- *** - Leitung im Kraftstoffbehälter

Audi A6

Stromlaufplan

Nr. 1 / 18

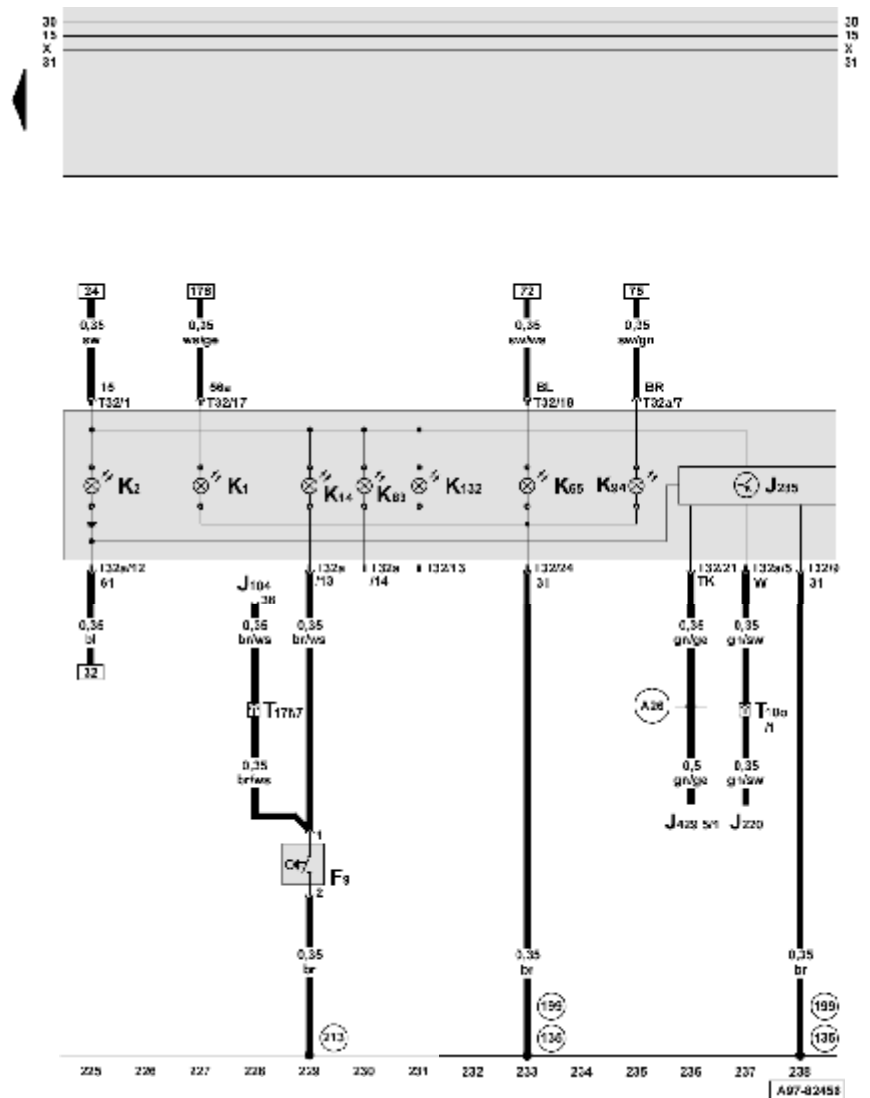

ws = weiss
 sw = schwarz
 ro = rot
 br = braun
 gn = grün
 bl = blau
 gr = grau
 li = lila
 ge = gelb
 or = orange
 rs = rosa

Schalttafeleinsatz, Kontrolllampen

- F9 - Schalter für Handbremskontrolle
- J104 - Steuergerät für ABS mit EDS
- J220 - Steuergerät für Motronic
- J285 - Steuergerät mit Anzeigeeinheit im Schalttafeleinsatz
- J429 - Steuergerät für Zentralverriegelung
- K1 - Kontrolllampe für Fernlicht
- K2 - Kontrolllampe für Generator
- K14 - Kontrolllampe für Handbremse
- K65 - Kontrolllampe für Blinker links
- K83 - Fehlerlampe für Eigendiagnose/Abgaswarnleuchte
- K94 - Kontrolllampe für Blinker rechts
- K132 - Fehlerlampe für elektrische Gasbetätigung
- T100 - Steckverbindung, 10-fach, braun, Kupplungsstation E-Box Wasserkasten
- T17f - Steckverbindung, 17-fach, schwarz, im 8-fach Relaisräger hinter Ablagefach Fahrerseite
- T32 - Steckverbindung, 32-fach, blau, am Schalttafeleinsatz
- T32a - Steckverbindung, 32-fach, grün, am Schalttafeleinsatz
- 135 - Masseverbindung -2-, im Schalttafelleitungsstrang
- 199 - Masseverbindung -3-, im Schalttafelleitungsstrang
- 213 - Masseverbindung -4-, im Schalttafelleitungsstrang
- A26 - Verbindung (Türkontaktschalter/Fahrerseite), im Schalttafelleitungsstrang
- * - beides ist möglich

Audi A6

Stromlaufplan

Nr. 1 / 19

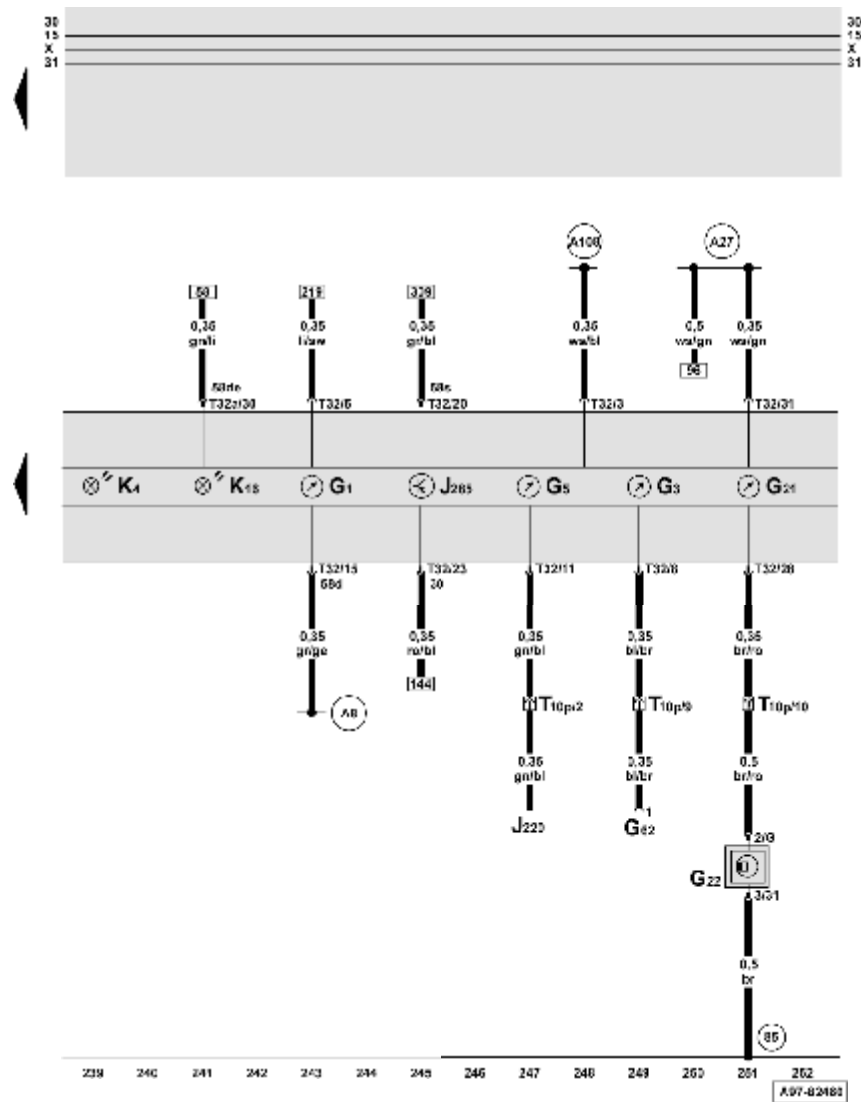

- ws = weiss
- sw = schwarz
- ro = rot
- br = braun
- gn = grün
- bl = blau
- gr = grau
- li = lila
- ge = gelb
- or = orange
- rs = rosa

Schalttafeleinsatz, Kraftstoffvorratsanzeige, Kühlmitteltemperaturanzeige, Drehzahlmesser, Geschwindigkeitsmesser

- G1 - Kraftstoffvorratsanzeige
- G3 - Kühlmitteltemperaturanzeige
- G5 - Drehzahlmesser
- G21 - Geschwindigkeitsmesser
- G22 - Geber für Geschwindigkeitsmesser (Hallgeber, am Getriebe)
- G62 - Geber für Kühlmitteltemperatur
- J220 - Steuergerät für Motronic
- J285 - Steuergerät mit Anzeigeeinheit im Schalttafeleinsatz
- K4 - Kontrolllampe für Standlicht
- K16 - Kontrolllampe für Kraftstoffreserve
- T10p - Steckverbindung, 10-fach, schwarz, Kupplungsstation E-Box Wasserkasten
- T32 - Steckverbindung, 32-fach, blau, am Schalttafeleinsatz
- T32a - Steckverbindung, 32-fach, grün, am Schalttafeleinsatz
- 85 - Masseverbindung -1-, im Leitungsstrang Motorraum
- A8 - Plusverbindung (58d), im Schalttafelleitungsstrang (Displaybeleuchtung)
- A27 - Verbindung (Geschwindigkeitssignal), im Schalttafelleitungsstrang
- A108 - Verbindung (Geschwindigkeitssignal), im Schalttafelleitungsstrang

Audi A6

Stromlaufplan

Nr. 1 / 20

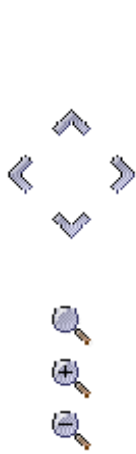
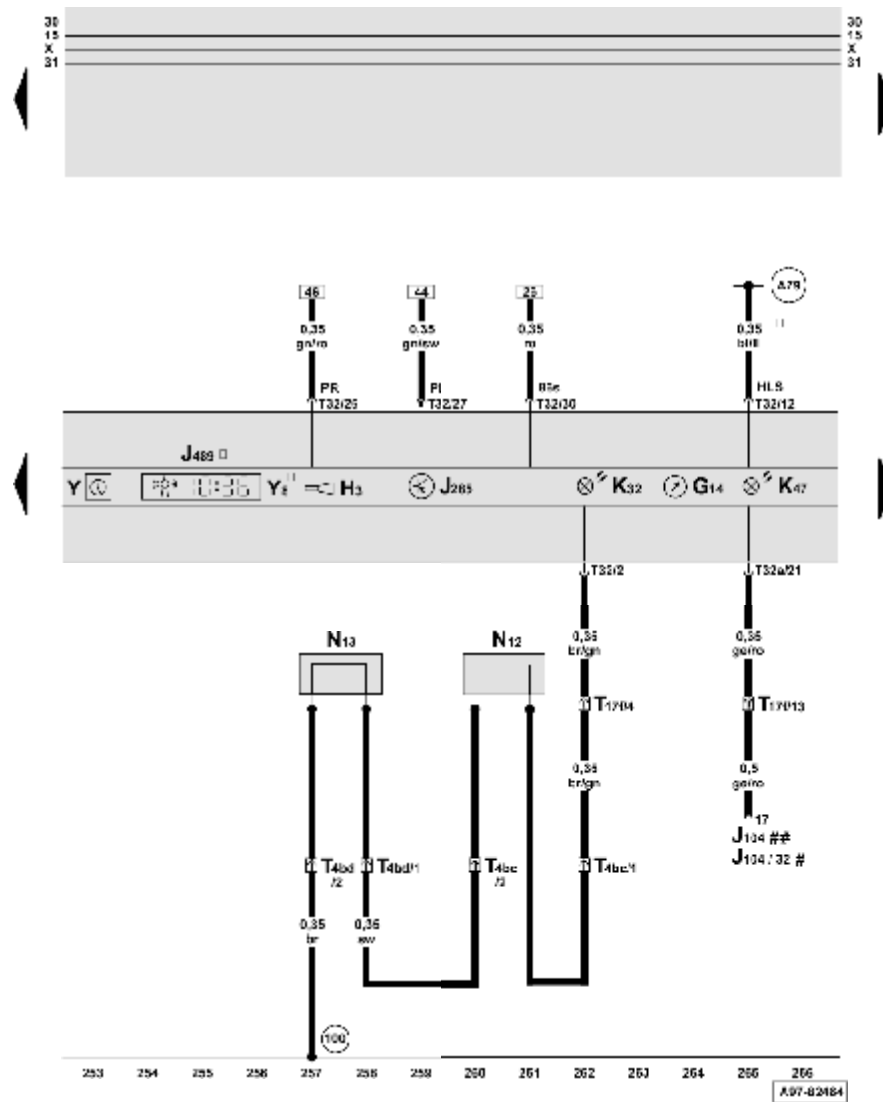

Schalttafeleinsatz, Analoguhr, Bremsbelagkontrolle, Funkuhr

- G14 - Voltmeter
- H3 - Summer / Gong
- J104 - Steuergerät für ABS mit EDS
- J285 - Steuergerät mit Anzeigeeinheit im Schalttafeleinsatz
- J489 - Empfänger für Funkuhr
- K32 - Kontrolllampe für Bremsbelag
- K47 - Kontrolllampe für ABS
- N12 - Bremswächter rechts (Brechelement)
- N13 - Bremswächter links (Brechelement)
- T4bc - Steckverbindung, 4-fach, schwarz, für Drehzahlfühler vorn links
- T4bd - Steckverbindung, 4-fach, schwarz, für Drehzahlfühler vorn rechts
- T10ba - Steckverbindung, 10-fach, blau, Kupplungsstation A-Säule links
- T17f - Steckverbindung, 17-fach, schwarz, im 8-fach Relaissträger hinter Ablagefach Fahrerseite
- T32 - Steckverbindung, 32-fach, blau, am Schalttafeleinsatz
- T32a - Steckverbindung, 32-fach, grün, am Schalttafeleinsatz
- Y - Analoguhr
- Y8 - Funkuhr
- 100 - Masseverbindung -1-, im Leitungsstrang ABS
- A79 - Verbindung (Heißleuchtschalter), im Schalttafelleitungsstrang
- * - Fahrzeuge mit Funkuhr
- ** - Fahrzeuge mit Standheizung
- # - ABS 5.3 Allroad
- ## - ABS 5.7

ws = weiss
 sw = schwarz
 ro = rot
 br = braun
 gn = grün
 bl = blau
 li = lila
 ge = gelb
 or = orange
 rs = rosa

Audi A6

Stromlaufplan

Nr. 1 / 21

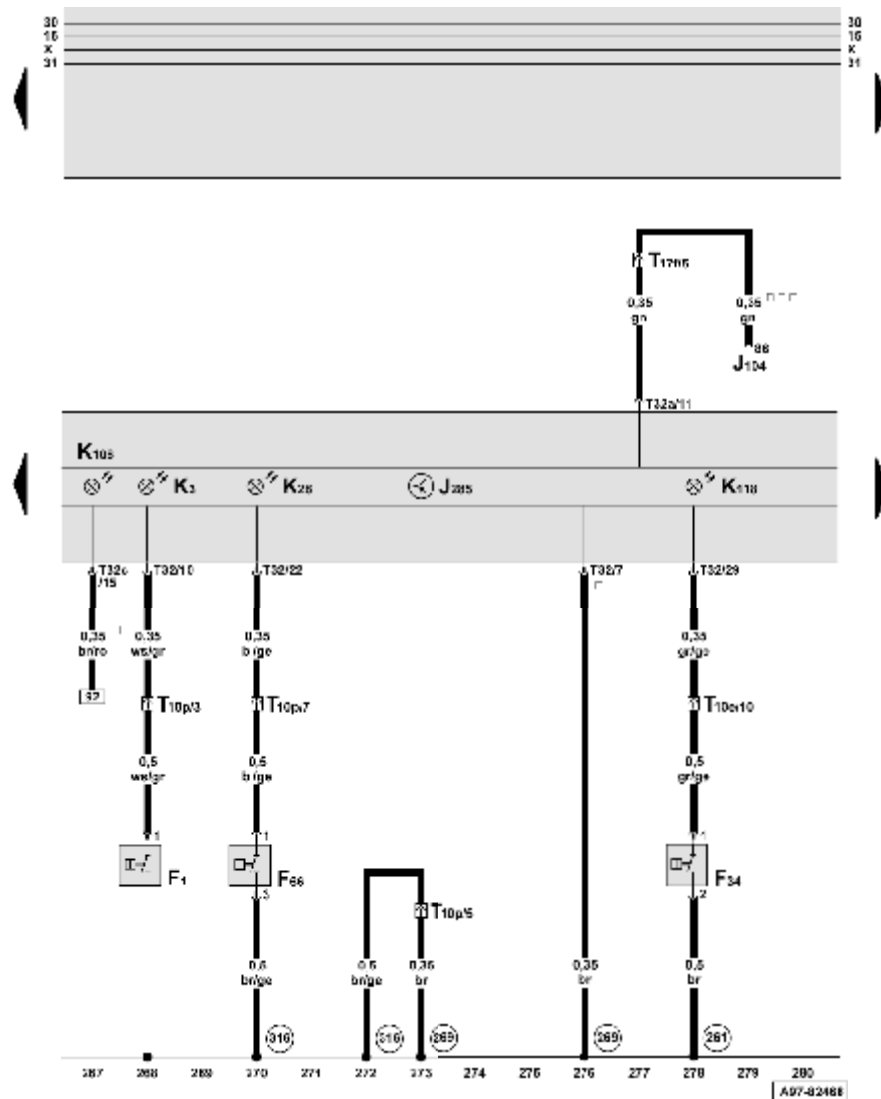

- ws = weiss
- sw = schwarz
- ro = rot
- br = braun
- gn = grün
- bl = blau
- gr = grau
- li = lila
- ge = gelb
- or = orange
- rs = rosa

Schalttafeleinsatz, Öldruckschalter, Schalter für Kühlmittelmangelanzeige, Warnkontakt für Bremsflüssigkeitsstand

- F1 - Öldruckschalter
- F34 - Warnkontakt für Bremsflüssigkeitsstand
- F66 - Schalter für Kühlmittelmangelanzeige
- J104 - Steuergerät für ABS mit EDS
- J285 - Steuergerät mit Anzeigeeinheit im Schalttafeleinsatz
- K3 - Kontrollampe für Öldruck
- K28 - Kontrollampe für Kühlmitteltemperatur/Kühlmittelmangelanzeige
- K106 - Kontrollampe für Waschwassermangel
- K118 - Kontrollampe für Bremsanlage
- T10e - Steckverbindung, 10-fach, lila, Kupplungsstation A-Säule links
- T10p - Steckverbindung, 10-fach, schwarz, Kupplungsstation E-Box Wasserkasten
- T17f - Steckverbindung, 17-fach, schwarz, im 8-fach Relaisträger hinter Ablagefach Fahrerseite
- T32 - Steckverbindung, 32-fach, blau, am Schalttafeleinsatz
- T32a - Steckverbindung, 32-fach, grün, am Schalttafeleinsatz
- T32c - Steckverbindung, 32-fach, grau, am Schalttafeleinsatz
- 261 - Masseverbindung, im Leitungsstrang beheizbare Spritzdüse
- 269 - Masseverbindung (Gebermasse) -1-, im Schaltfelleitungsstrang
- 316 - Masseverbindung (Gebermasse -2-), im Leitungsstrang Motor
- * - Ausgang Gebermasse
- ** - Fahrzeuge mit Fahrerinformationssystem
- *** - nur Allroad mit ABS 5.3

Audi A6

Stromlaufplan

Nr. 1 / 22

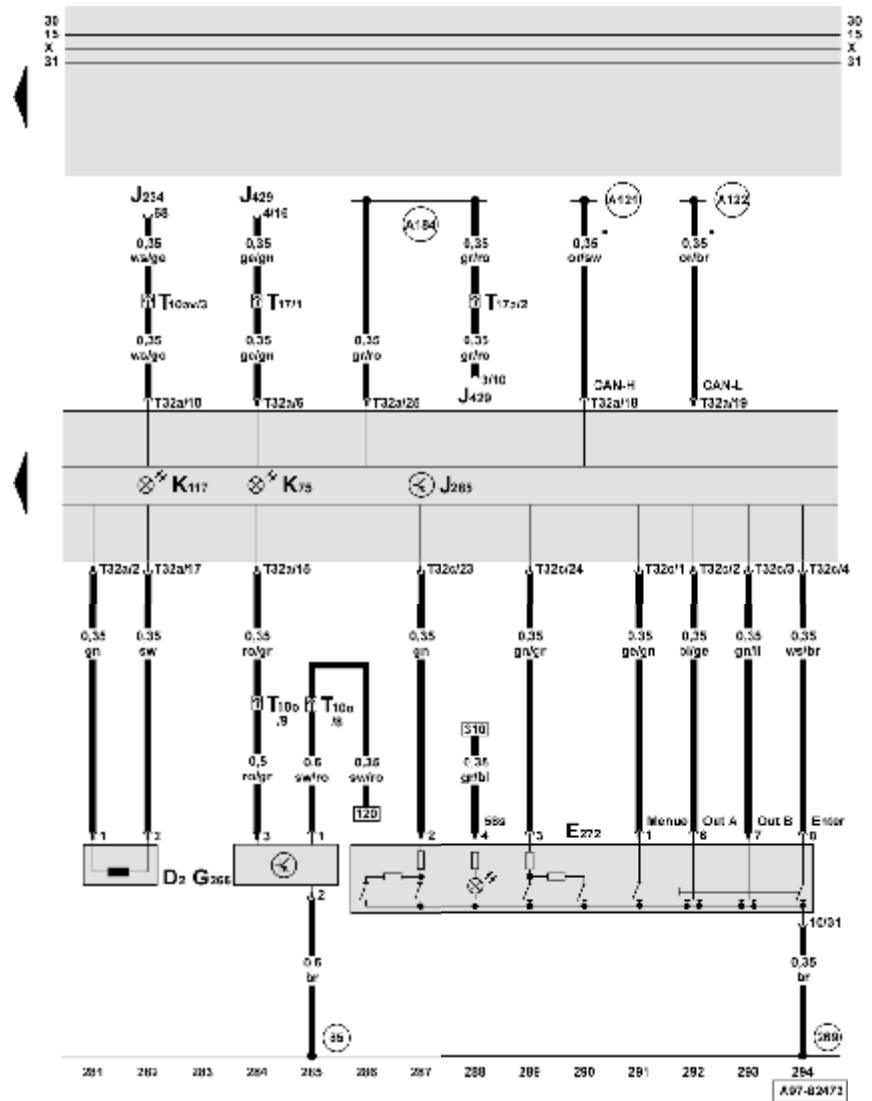

- ws = weiss
- sw = schwarz
- ro = rot
- br = braun
- gn = grün
- bl = blau
- gr = grau
- li = lila
- ge = gelb
- or = orange
- rs = rosa

- Schalttafeleinsatz, Lesespule für Wegfahrsicherung, Geber für Ölstand/-temperatur, Funktionswahlschalter II, in der Mittelkonsole**
- D2 - Lesespule für Wegfahrsicherung
 - E272 - Funktionswahlschalter II, in der Mittelkonsole
 - G266 - Thermogeber für Ölstand, Service-Intervall
 - J234 - Steuergerät für Airbag
 - J285 - Steuergerät mit Anzeigeeinheit im Schalttafeleinsatz
 - J429 - Steuergerät für Zentralverriegelung
 - K75 - Kontrolllampe für Airbag
 - K117 - Kontrolllampe für Wegfahrsicherung
 - T10o - Steckverbindung, 10-fach, braun, Kupplungsstation E-Box Wasserkasten
 - T10av - Steckverbindung, 10-fach, gelb, Kupplungsstation A-Säule rechts
 - T17 - Steckverbindung, 17-fach, orange, Kupplungsstation A-Säule rechts
 - T17a - Steckverbindung, 17-fach, braun, Kupplungsstation A-Säule rechts
 - T32a - Steckverbindung, 32-fach, grün, am Schalttafeleinsatz
 - T32c - Steckverbindung, 32-fach, grau, am Schalttafeleinsatz
 - 85 - Masseverbindung -1-, im Leitungsstrang Motorraum
 - 269 - Masseverbindung (Gebermasse) -1-, im Schalttafelleitungsstrang
 - A121 - Verbindung (High-Bus), im Schalttafelleitungsstrang
 - A122 - Verbindung (Low-Bus), im Schalttafelleitungsstrang
 - A184 - Verbindung (Kontaktschalter Motorhaube), im Schalttafelleitungsstrang
 - - CAN-Bus (Datenleitung)

Audi A6

Stromlaufplan

Nr. 1 / 23

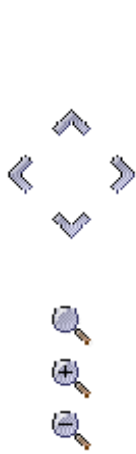
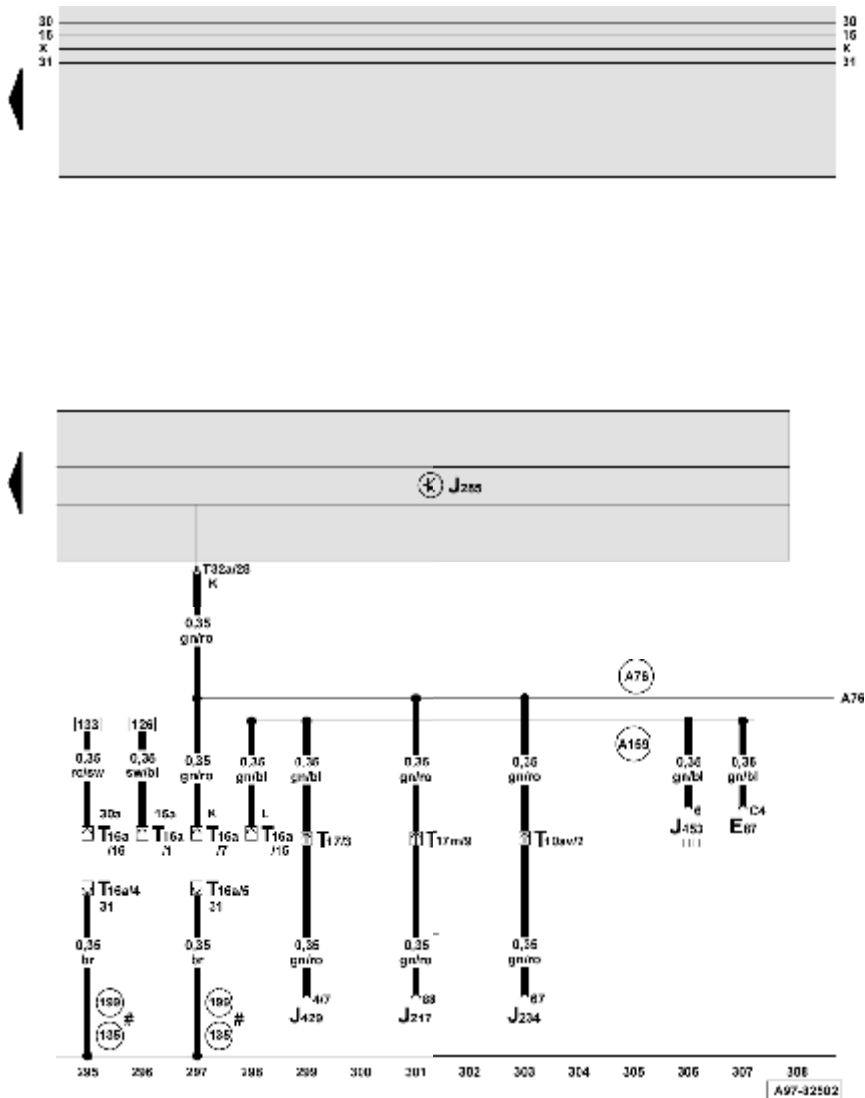

Schalttafeleinsatz, Diagnoseanschluß

- E87 - Bedienungs- und Anzeigeeinheit für Klimaanlage
- J217 - Steuergerät für autom. Getriebe
- J234 - Steuergerät für Airbag
- J285 - Steuergerät mit Anzeigeeinheit im Schalttafeleinsatz
- J429 - Steuergerät für Zentralverriegelung
- J453 - Steuergerät für Multifunktionslenkrad
- T10av - Steckverbindung, 10-fach, gelb, Kupplungsstation A-Säule rechts
- T16a - Steckverbindung, 16-fach, Diagnosekupplung
- T17 - Steckverbindung, 17-fach, orange, Kupplungsstation A-Säule rechts
- T17m - Steckverbindung, 17-fach, blau, Kupplungsstation A-Säule rechts
- T32a - Steckverbindung, 32-fach, grün, am Schalttafeleinsatz
- 135 - Masseverbindung -2-, im Schalttafelleitungsstrang
- 199 - Masseverbindung -3-, im Schalttafelleitungsstrang
- A76 - Verbindung (K-Diagnoseleitung), im Schalttafelleitungsstrang
- A159 - Verbindung (L), im Schalttafelleitungsstrang

- ws = weiss
- sw = schwarz
- ro = rot
- br = braun
- gn = grün
- bl = blau
- gr = grau
- li = lila
- ge = gelb
- or = orange
- rs = rosa

- * - Fahrzeuge mit Automatikgetriebe 01V/ 01L
- ** - Fahrzeuge mit Multifunktionslenkrad
- # - beides ist möglich

Audi A6

Stromlaufplan

Nr. 1 / 24

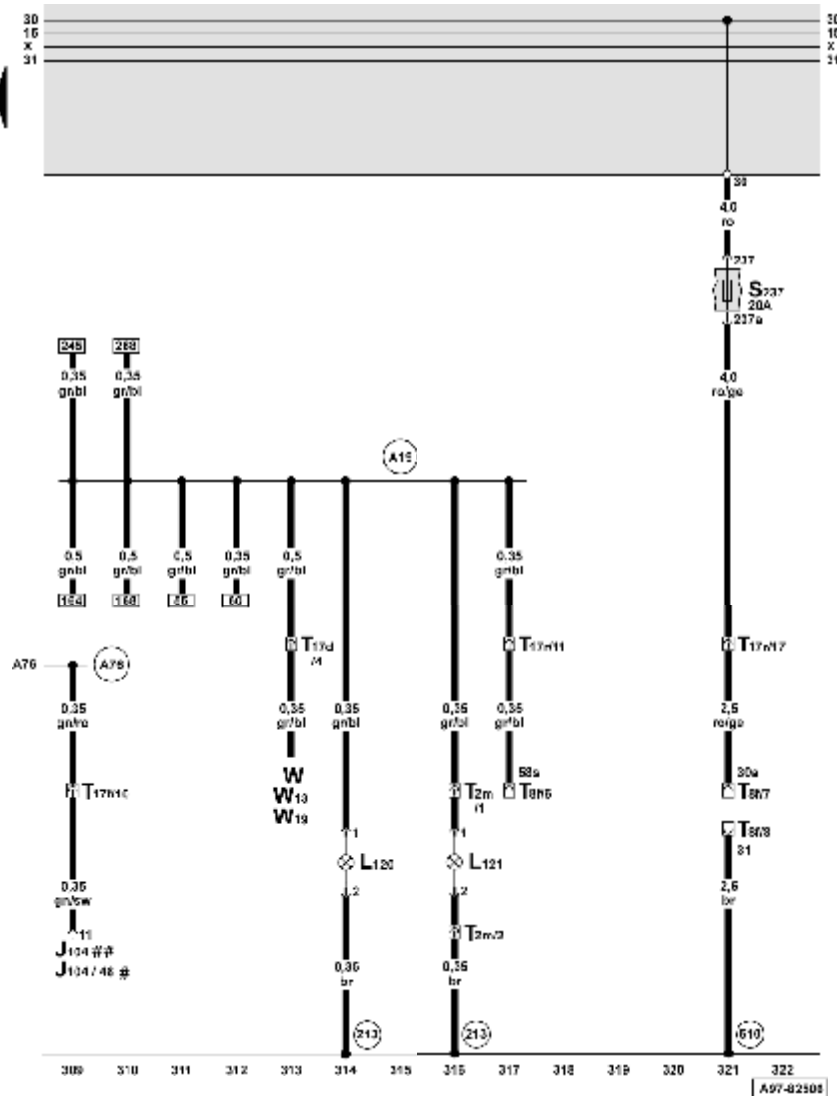

ws = weiss
 sw = schwarz
 ro = rot
 br = braun
 gn = grün
 bl = blau
 gr = grau
 li = lila
 ge = gelb
 or = orange
 rs = rosa

- Radiogrundverkabelung, Verbindung Schalterbeleuchtung, Beleuchtung für Ablagefach**
- J104 - Steuergerät für ABS mit EDS
 - L120 - Beleuchtung für Ablagefach
 - L121 - Beleuchtung für Becherhalter
 - S237 - Sicherung 37 im Sicherungshalter
 - T2m - Steckverbindung, 2-fach, braun, hinter der Schalttafel Mitte
 - T8f - Steckverbindung, 8-fach, schwarz, Radiostecker III
 - T17d - Steckverbindung, 17-fach, grau, Kupplungsstation A-Säule links
 - T17f - Steckverbindung, 17-fach, schwarz, im 8-fach Relaisträger hinter Ablagefach Fahrerseite
 - T17r - Steckverbindung, 17-fach, weiß, hinter der Schalttafel mitte
 - W - Innenleuchte vorn
 - W13 - Leseleuchte Beifahrerseite
 - W19 - Leseleuchte/Fahrerseite
 - 213 - Masseverbindung -4-, im Schalttafelleitungsstrang
 - 610 - Massepunkt (Radio), unter der Mittelkonsole vorn
 - A19 - Verbindung (58s), im Schalttafelleitungsstrang (Schalterbeleuchtung)
 - A76 - Verbindung (K-Diagnoseleitung), im Schalttafelleitungsstrang
 - # - ABS 5.3 Allroad
 - ## - ABS 5.7

Audi A6

Stromlaufplan

Nr. 1 / 1

Ausgabe 04.2003

Grundausstattung

ab Modelljahr 2003

Sicherungshalter

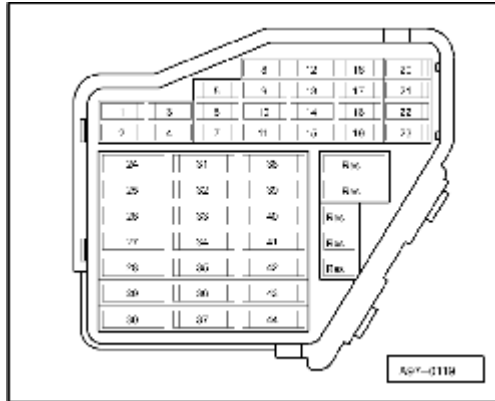

Sicherungsfarben

- 30 A - grün
- 25 A - weiß
- 20 A - gelb
- 15 A - blau
- 10 A - rot
- 7,5 A - braun
- 5 A - beige



Hinweis:

Sicherungen im Sicherungshalter werden ab Sicherungsplatz 23 im Stromlaufplan mit 223 bezeichnet.

Mikrozentralelektrik

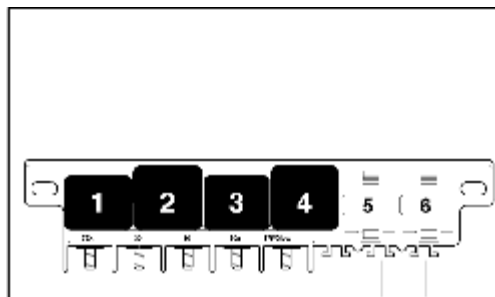

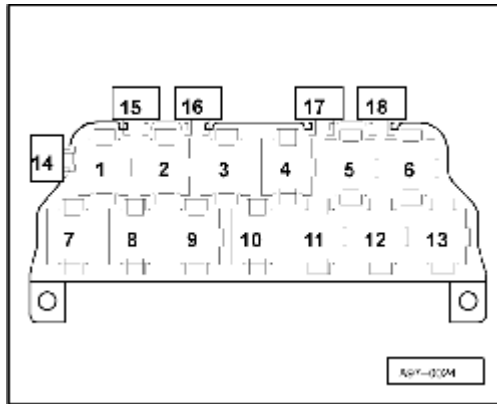

Relaisplatzbelegung

4 - Relais für Anlaßsperre (J207), Automatisches Getriebe 01V/01L

4 - Relais für Anlaßsperre und Rückfahrlicht (J226), Automatisches Getriebe multitronic® 01J

Audi A6

Stromlaufplan

Nr. 1 / 2

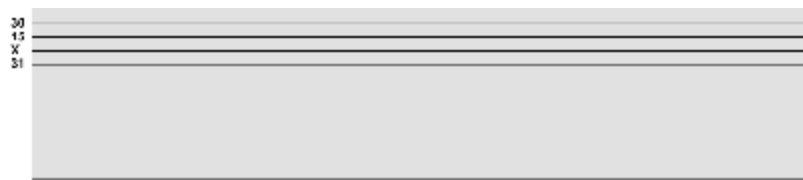

Masseverbindungen

- 3 - Masseband, Motor - Aufbau
- 12 - Massepunkt, im Motorraum links
- 13 - Massepunkt, im Motorraum rechts
- 43 - Massepunkt, Säule A - rechts, unten
- 44 - Massepunkt, Säule A - links, unten
- 81 - Masseverbindung -1-, im Schalttafelleitungsstrang
- 85 - Masseverbindung -1-, im Leitungsstrang Motorraum
- 86 - Masseverbindung -1-, im Leitungsstrang hinten
- 176 - Masseverbindung, im Leitungsstrang Scheinwerfer rechts
- 179 - Masseverbindung, im Leitungsstrang Scheinwerfer links
- 213 - Masseverbindung -4-, im Schalttafelleitungsstrang
- * - Fahrzeuge ohne Anhängerkupplung
- ** - Fahrzeuge mit Anhängerkupplung

ws = weiss
 sw = schwarz
 ro = rot
 br = braun
 gn = grün
 bl = blau
 gr = grau
 li = lila
 ge = gelb
 or = orange
 rs = rosa

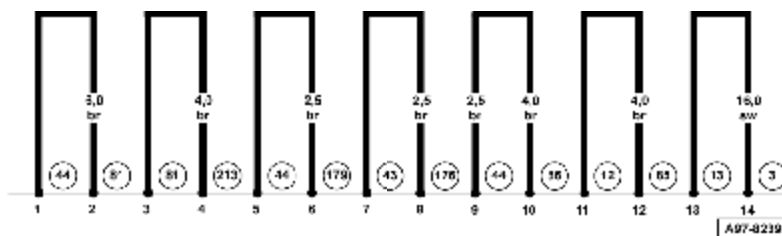

Audi A6

Stromlaufplan

Nr. 1 / 3

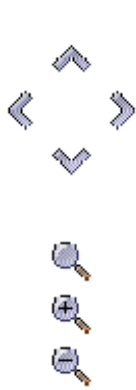
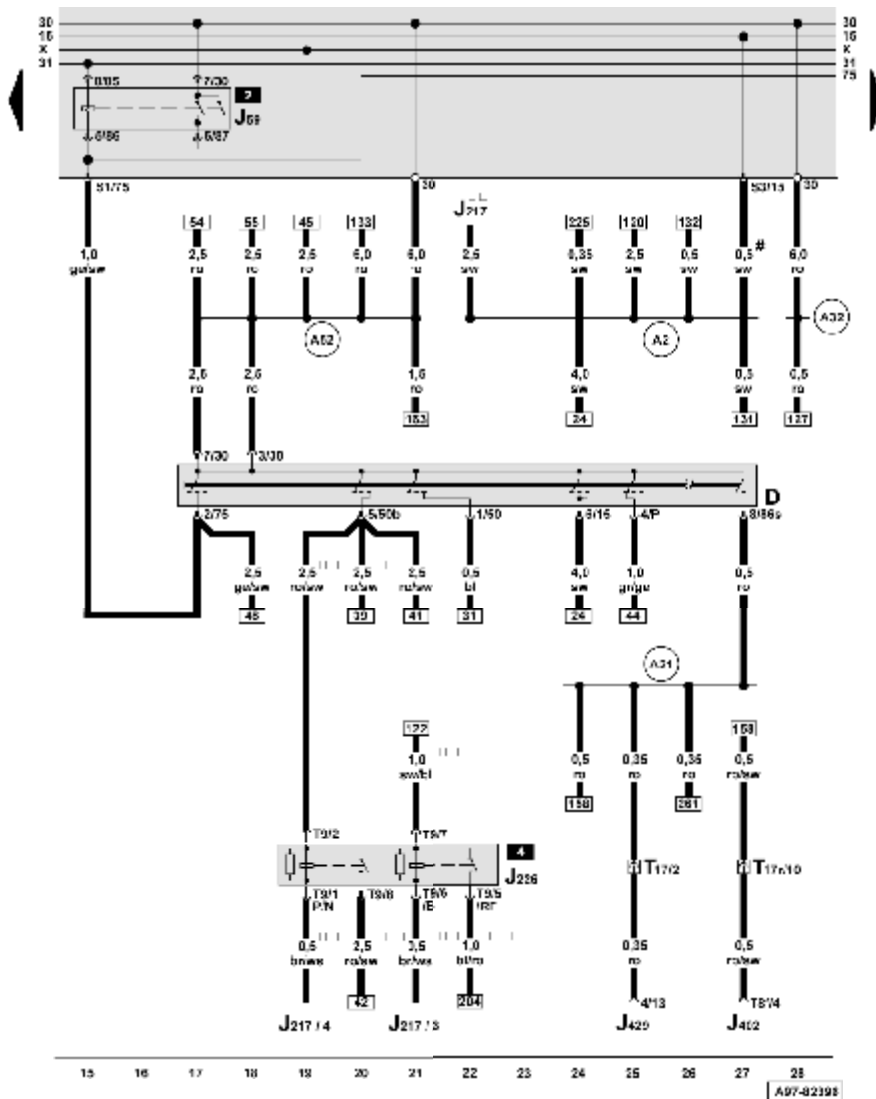

- ws = weiss
- sw = schwarz
- ro = rot
- br = braun
- gn = grün
- bl = blau
- gr = grau
- li = lila
- ge = gelb
- or = orange
- rs = rosa

- Zündanlaßschalter, Entlastungsrelais für X-Kontakt, Relais für Anlaßsperre und Rückfahrlicht**
- D - Zündanlaßschalter
 - J59 - Entlastungsrelais für X-Kontakt
 - J217 - Steuergerät für autom. Getriebe
 - J226 - Relais für Anlaßsperre und Rückfahrlicht
 - J402 - Steuergerät für Bedienelektronik, Navigation
 - J429 - Steuergerät für Zentralverriegelung
 - T8f - Steckverbindung, 8-fach, schwarz, Radiostecker III
 - T17 - Steckverbindung, 17-fach, orange, Kupplungsstation A-Säule rechts
 - T17r - Steckverbindung, 17-fach, weiß, hinter der Schalttafel mitte
 - A2 - Plusverbindung (15), im Schalttafelleitungsstrang
 - A21 - Verbindung (86s), im Schalttafelleitungsstrang
 - A32 - Plusverbindung (30), im Schalttafelleitungsstrang
 - A52 - Plusverbindung 2 (30), im Schalttafelleitungsstrang
 - * - Fahrzeuge mit Schaltgetriebe
 - ** - Fahrzeuge mit Automatikgetriebe 01V/ 01L
 - *** - Fahrzeuge mit Automatikgetriebe multitronic® 01J
 - # - Fahrzeuge mit Ottomotor

A97-82398

Audi A6

Stromlaufplan

Nr. 1 / 4

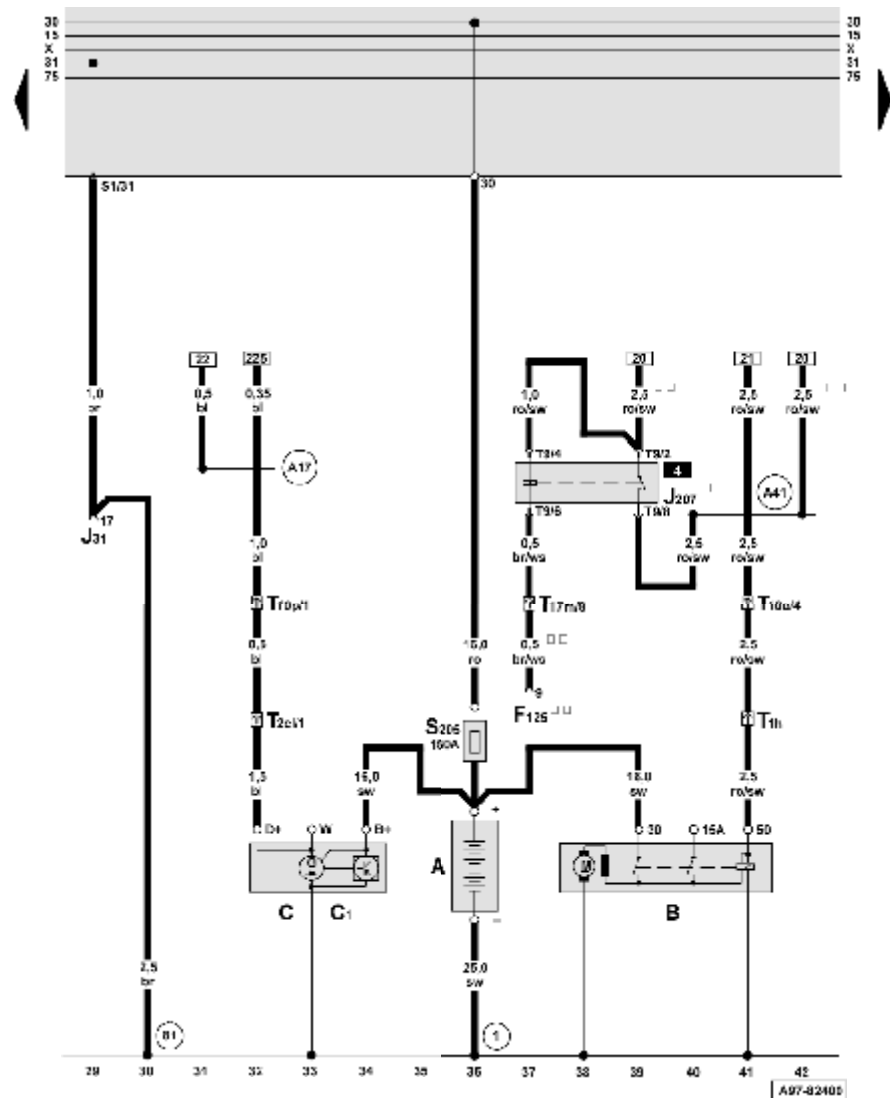

ws = weiss
 sw = schwarz
 ro = rot
 br = braun
 gn = grün
 bl = blau
 li = lila
 ge = gelb
 or = orange
 rs = rosa

Batterie, Anlasser, Drehstromgenerator, Relais für Anlaßsperre

- A - Batterie
- B - Anlasser
- C - Drehstromgenerator
- C1 - Spannungsregler
- F125 - Multifunktionsschalter
- J31 - Relais für Wasch-Wisch-Intervallautomatik
- J207 - Relais für Anlaßsperre
- S205 - Sicherung -2- (30)
- T1h - Steckverbindung, 1-fach, schwarz, im Motorraum rechts
- T2cl - Steckverbindung, 2-fach, schwarz, im Motorraum rechts
- T9 - Steckverbindung, 9-fach, braun, am Relais für Anlaßsperre
- T10o - Steckverbindung, 10-fach, braun, Kupplungsstation E-Box Wasserkasten
- T10p - Steckverbindung, 10-fach, schwarz, Kupplungsstation E-Box Wasserkasten
- T17m - Steckverbindung, 17-fach, blau, Kupplungsstation A-Säule rechts
- 1 - Masseband, Batterie - Aufbau
- 81 - Masseverbindung -1-, im Schaltfelleitungsstrang
- A17 - Verbindung (61), im Schaltfelleitungsstrang
- A41 - Plusverbindung (50), im Schaltfelleitungsstrang
- * - Fahrzeuge mit Schaltgetriebe
- ** - Fahrzeuge mit Automatikgetriebe 01V/ 01L
- *** - Fahrzeuge mit Automatikgetriebe multitronic® 01J

Audi A6

Stromlaufplan

Nr. 1 / 5

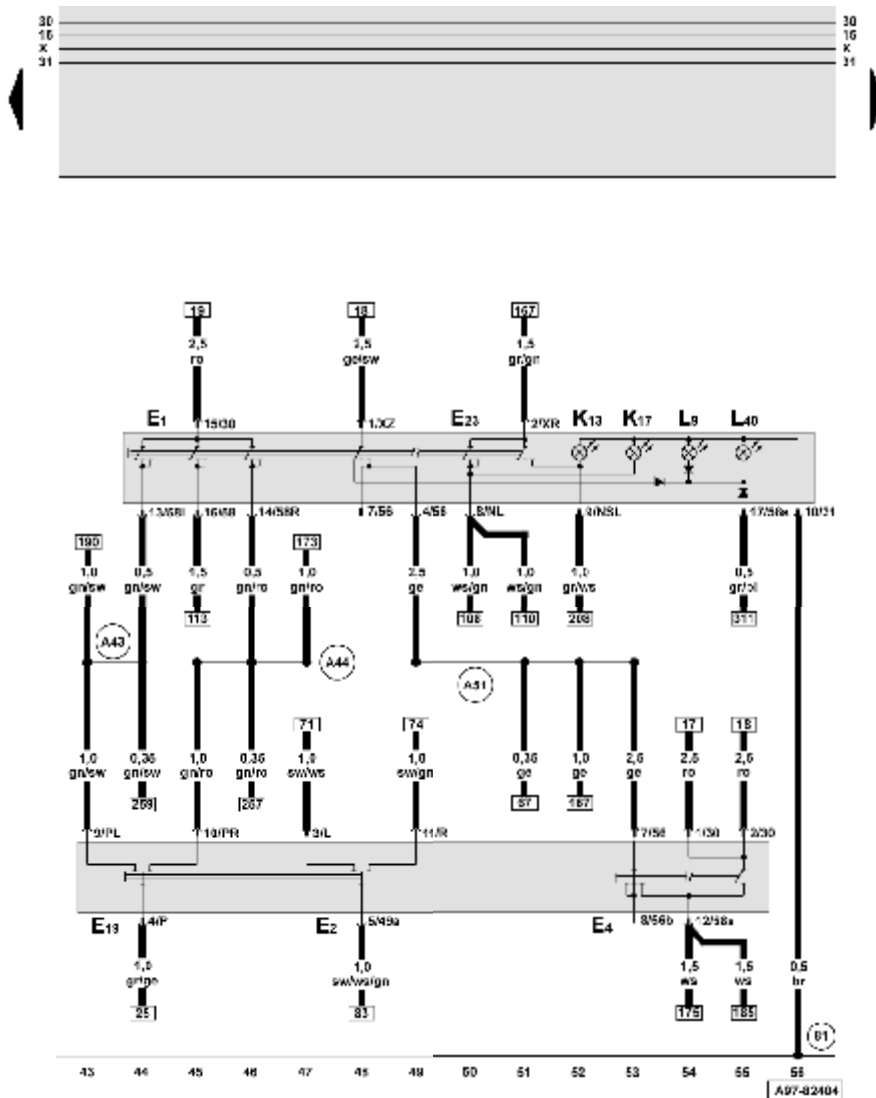

Lichtschalter, Lenkstockschalter links, Schalter für Nebelscheinwerfer und Nebelschlußleuchte

- E1 - Lichtschalter
- E2 - Blinkerschalter
- E4 - Schalter für Handabblendung und Lichthupe
- E19 - Schalter für Parklicht
- E23 - Schalter für Nebelscheinwerfer und -schlußleuchte
- K13 - Kontrollampe für Nebelschlußleuchte
- K17 - Kontrollampe für Nebelscheinwerfer
- L9 - Lampe für Beleuchtung Lichtschalter
- L40 - Lampe für Beleuchtung - Schalter für Nebelscheinwerfer- und -schlußleuchte
- 81 - Masseverbindung -1-, im Schaltfelleitungsstrang
- A43 - Verbindung (57L), im Schaltfelleitungsstrang
- A44 - Verbindung (57R), im Schaltfelleitungsstrang
- A51 - Verbindung (56), im Schaltfelleitungsstrang

ws = weiss
 sw = schwarz
 ro = rot
 br = braun
 gn = grün
 bl = blau
 gr = grau
 li = lila
 ge = gelb
 or = orange
 rs = rosa

Audi A6

Stromlaufplan

Nr. 1 / 6

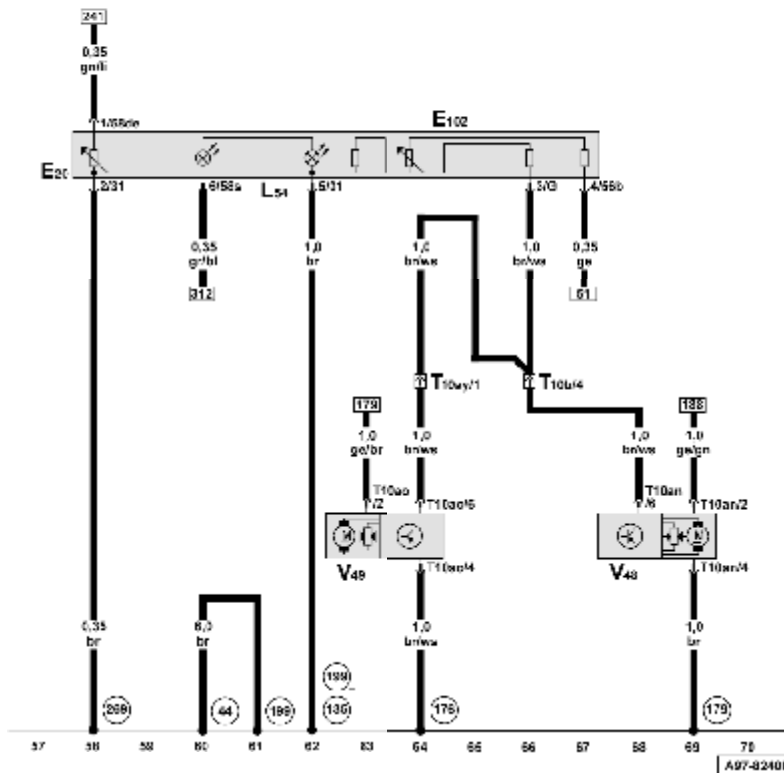
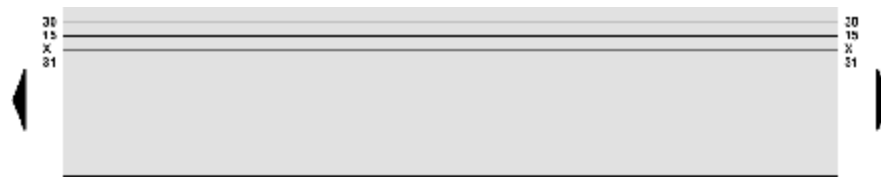

ws = weiss
 sw = schwarz
 ro = rot
 br = braun
 gn = grün
 bl = blau
 gr = grau
 li = lila
 ge = gelb
 or = orange
 rs = rosa

Regler für Beleuchtung - Schalter und Instrumente, Leuchtweitenregelung

- E20 - Regler für Beleuchtung - Schalter und Instrumente
- E102 - Einsteller für Leuchtweitenregelung
- L54 - Lampe für Beleuchtung/Einsteller Leuchtweitenregelung
- T10b - Steckverbindung, 10-fach, rot, Kupplungsstation A-Säule links
- T10an - Steckverbindung, 10-fach, am Scheinwerfer links
- T10ao - Steckverbindung, 10-fach, am Scheinwerfer rechts
- T10ay - Steckverbindung, 10-fach, rosa, Kupplungsstation A-Säule rechts
- V48 - Stellmotor links für Leuchtweitenregelung
- V49 - Stellmotor rechts für Leuchtweitenregelung
- 44 - Massepunkt, Säule A - links, unten
- 135 - Masseverbindung -2-, im Schalttafelleitungsstrang
- 176 - Masseverbindung, im Leitungsstrang Scheinwerfer rechts
- 179 - Masseverbindung, im Leitungsstrang Scheinwerfer links
- 199 - Masseverbindung -3-, im Schalttafelleitungsstrang
- 269 - Masseverbindung (Gebermasse) -1-, im Schalttafelleitungsstrang
- * - beides ist möglich

A97-82408

Audi A6

Stromlaufplan

Nr. 1 / 7

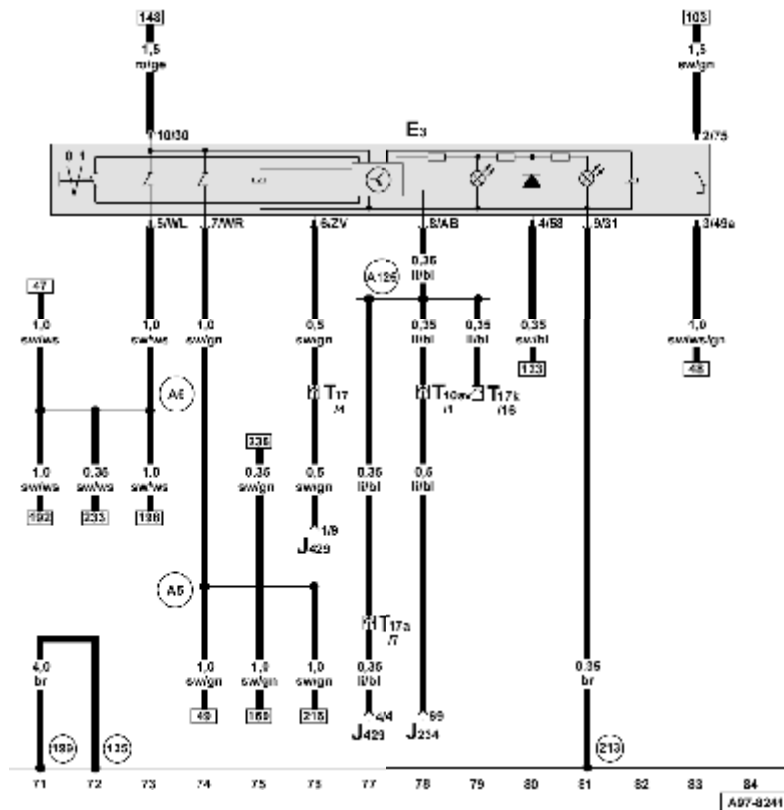
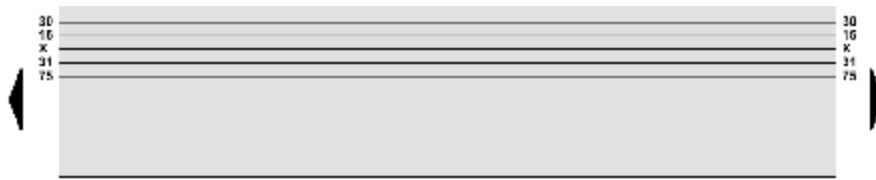

ws = weiss
 sw = schwarz
 ro = rot
 br = braun
 gn = grün
 bl = blau
 gr = grau
 li = lila
 ge = gelb
 or = orange
 rs = rosa

Warnlichtschalter

- E3 - Warnlichtschalter
- J234 - Steuergerät für Airbag
- J429 - Steuergerät für Zentralverriegelung
- T10av - Steckverbindung, 10-fach, gelb, Kupplungsstation A-Säule rechts
- T17 - Steckverbindung, 17-fach, orange, Kupplungsstation A-Säule rechts
- T17a - Steckverbindung, 17-fach, braun, Kupplungsstation A-Säule rechts
- T17k - Steckverbindung, 17-fach, rot, Kupplungsstation E-Box Wasserkasten
- 135 - Masseverbindung -2-, im Schalttafelleitungsstrang
- 199 - Masseverbindung -3-, im Schalttafelleitungsstrang
- 213 - Masseverbindung -4-, im Schalttafelleitungsstrang
- A5 - Plusverbindung (Blinker rechts), im Schalttafelleitungsstrang
- A6 - Plusverbindung (Blinker links), im Schalttafelleitungsstrang
- A125 - Verbindung (Crash-Signal), im Schalttafelleitungsstrang

Audi A6

Stromlaufplan

Nr. 1 / 8

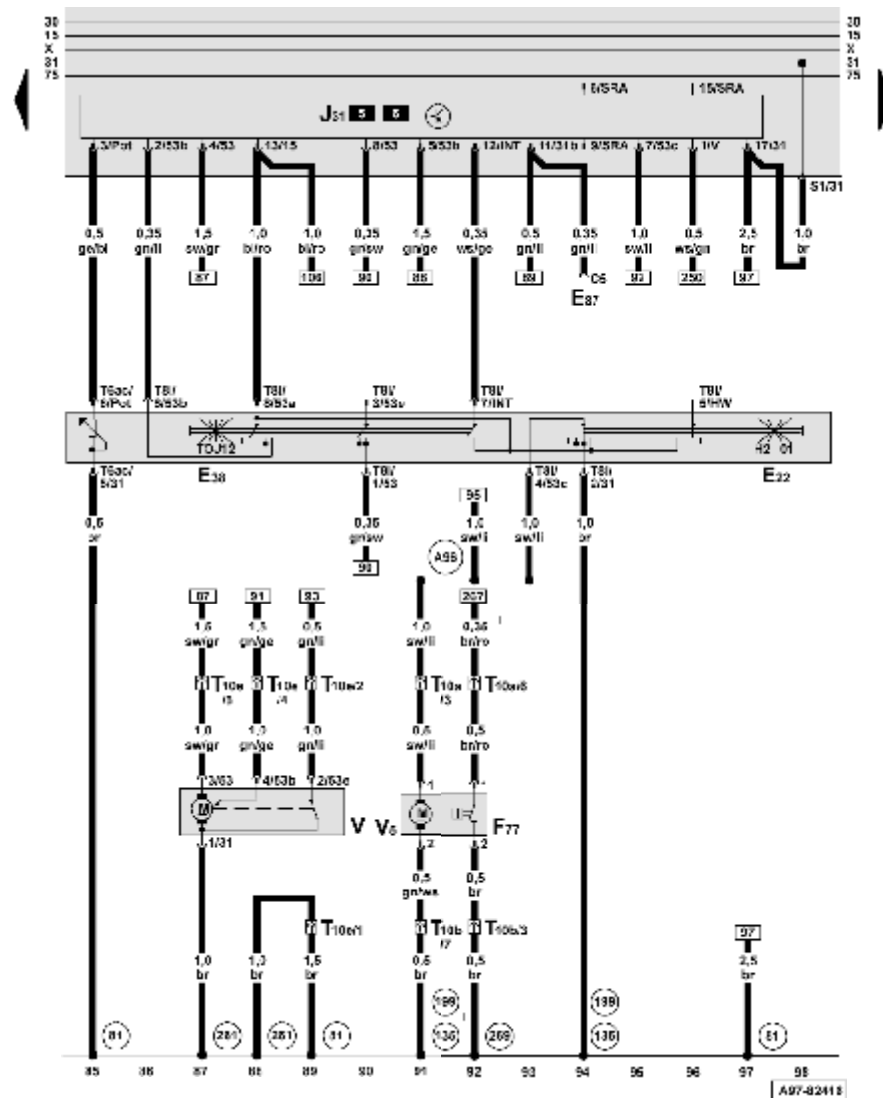

ws = weiss
 sw = schwarz
 ro = rot
 br = braun
 gn = grün
 bl = blau
 gr = grau
 li = lila
 ge = gelb
 or = orange
 rs = rosa

Scheibenwasch- und -wischenanlage

- E22 - Scheibenwischerschalter für Intervallbetrieb
- E38 - Regler für Scheibenwischer-Intervallschaltung
- E87 - Bedienungs- und Anzeigeeinheit für Klimaanlage
- F77 - Warnkontakt für Scheibenwaschwasser
- J31 - Relais für Wasch-Wisch-Intervallautomatik
- T6ac - Steckverbindung, 6-fach, braun, am Regler für Scheibenwischer-Intervallschaltung
- T8i - Steckverbindung, 8-fach, schwarz, am Scheibenwischerschalter
- T10a - Steckverbindung, 10-fach, rosa, Kupplungsstation A-Säule links
- T10b - Steckverbindung, 10-fach, rot, Kupplungsstation A-Säule links
- T10e - Steckverbindung, 10-fach, lila, Kupplungsstation A-Säule links
- V - Scheibenwischermotor
- V5 - Scheibenwaschpumpe
- 81 - Masseverbindung -1-, im Schalttafelleitungsstrang
- 135 - Masseverbindung -2-, im Schalttafelleitungsstrang
- 199 - Masseverbindung -3-, im Schalttafelleitungsstrang
- 261 - Masseverbindung, im Leitungsstrang beheizbare Spritzdüse
- 269 - Masseverbindung (Gebermasse) -1-, im Schalttafelleitungsstrang
- A96 - Verbindung (53c), im Schalttafelleitungsstrang
- * - beides ist möglich
- ** - Fahrzeuge mit Fahrerinformationssystem

Audi A6

Stromlaufplan

Nr. 1 / 9

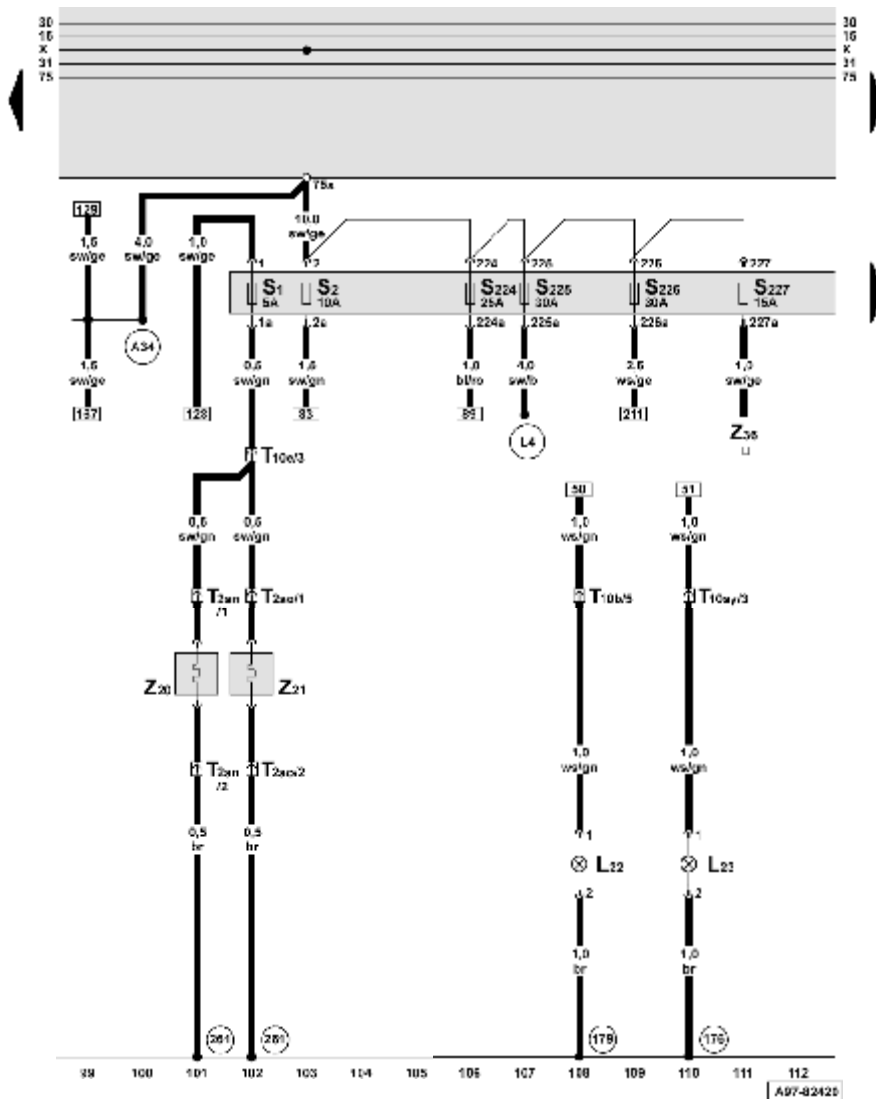

ws = weiss
 sw = schwarz
 ro = rot
 br = braun
 gn = grün
 bl = blau
 gr = grau
 li = lila
 ge = gelb
 or = orange
 rs = rosa

- Sicherungshalter, heizbare Waschdüsen, Nebelscheinwerfer**
- L22 - Lampe für Nebelscheinwerfer links
 - L23 - Lampe für Nebelscheinwerfer rechts
 - S1 - Sicherung im Sicherungshalter
 - S2 - Sicherung im Sicherungshalter
 - S224 - Sicherung 24 im Sicherungshalter
 - S225 - Sicherung 25 im Sicherungshalter
 - S226 - Sicherung 26 im Sicherungshalter
 - S227 - Sicherung 27 im Sicherungshalter
 - T2an - Steckverbindung, 2-fach, Waschdüse links
 - T2ao - Steckverbindung, 2-fach, Waschdüse rechts
 - T10b - Steckverbindung, 10-fach, rot, Kupplungsstation A-Säule links
 - T10e - Steckverbindung, 10-fach, lila, Kupplungsstation A-Säule links
 - T10ay - Steckverbindung, 10-fach, rosa, Kupplungsstation A-Säule rechts
 - Z20 - Heizwiderstand für Spritzdüse links
 - Z21 - Heizwiderstand für Spritzdüse rechts
 - Z36 - beheizbares Lenkrad
 - 176 - Masseverbindung, im Leitungsstrang Scheinwerfer rechts
 - 179 - Masseverbindung, im Leitungsstrang Scheinwerfer links
 - 261 - Masseverbindung, im Leitungsstrang beheizbare Spritzdüse
 - A34 - Verbindung (75x), im Schaltfelleitungsstrang
 - L4 - Verbindung (75 al), im Leitungsstrang Klimaanlage
 - * - Fahrzeuge mit beheizbarem Lenkrad

Audi A6

Stromlaufplan

Nr. 1 / 10

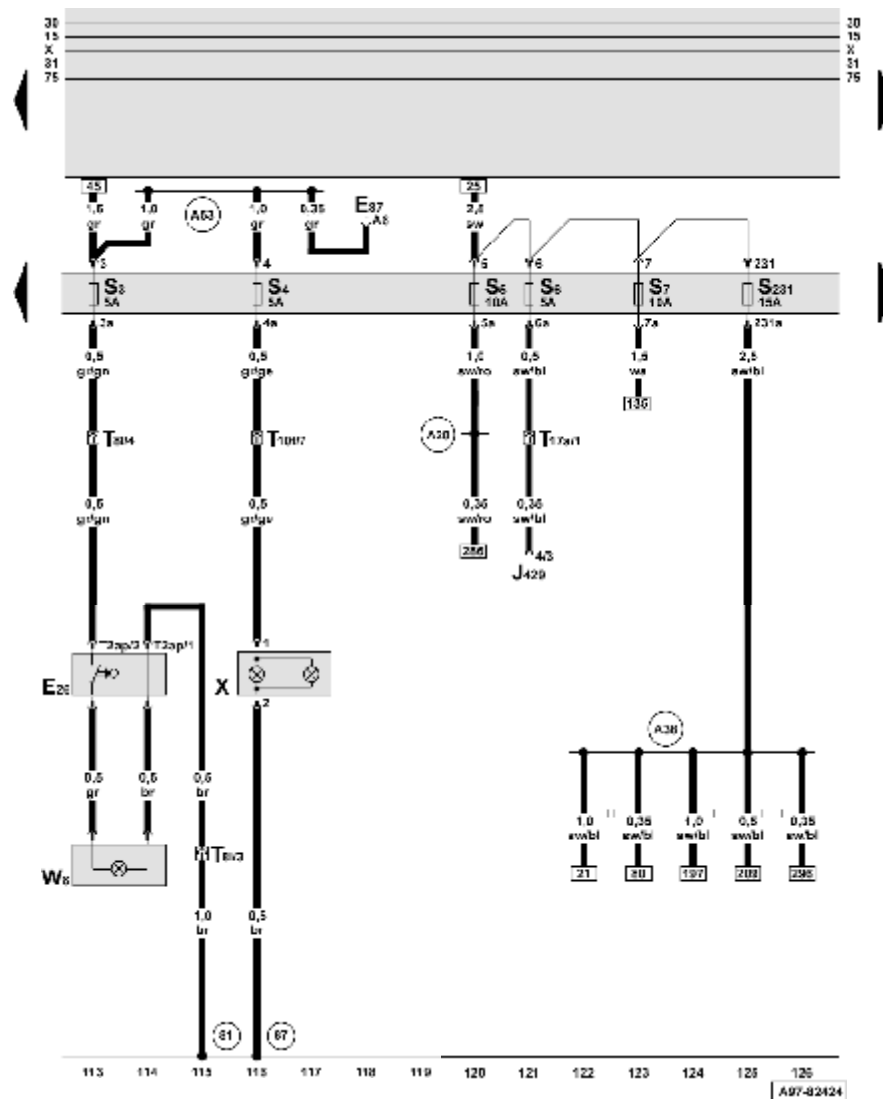

Sicherungshalter, Kennzeichenleuchte, Handschuhfachleuchte

- E26 - Schalter für Handschuhfachleuchte
- E87 - Bedienungs- und Anzeigeeinheit für Klimaanlage
- J429 - Steuergerät für Zentralverriegelung
- S3 - Sicherung im Sicherungshalter
- S4 - Sicherung im Sicherungshalter
- S5 - Sicherung im Sicherungshalter
- S6 - Sicherung im Sicherungshalter
- S7 - Sicherung im Sicherungshalter
- S231 - Sicherung 31 im Sicherungshalter
- T2ap - Steckverbindung, 2-fach, schwarz, hinter der Schalttafel rechts
- T8l - Steckverbindung, 8-fach, hinter der Schalttafel rechts
- T10f - Steckverbindung, 10-fach, braun, Kupplungsstation A-Säule links
- T17a - Steckverbindung, 17-fach, braun, Kupplungsstation A-Säule rechts
- W6 - Handschuhfachleuchte
- X - Kennzeichenleuchte
- 81 - Masseverbindung -1-, im Schalttafelleitungsstrang
- 87 - Masseverbindung -2-, im Leitungsstrang hinten
- A20 - Verbindung (15a), im Schalttafelleitungsstrang
- A38 - Plusverbindung -2- (15a), im Schalttafelleitungsstrang
- A53 - Plusverbindung (58), im Schalttafelleitungsstrang
- * - Fahrzeuge mit Schaltgetriebe
- ** - Fahrzeuge mit Automatikgetriebe 01V/ 01L
- *** - Fahrzeuge mit Automatikgetriebe multitronic® 01J

ws = weiss
 sw = schwarz
 ro = rot
 br = braun
 gn = grün
 bl = blau
 gr = grau
 li = lila
 ge = gelb
 or = orange
 rs = rosa

Audi A6

Stromlaufplan

Nr. 1 / 11

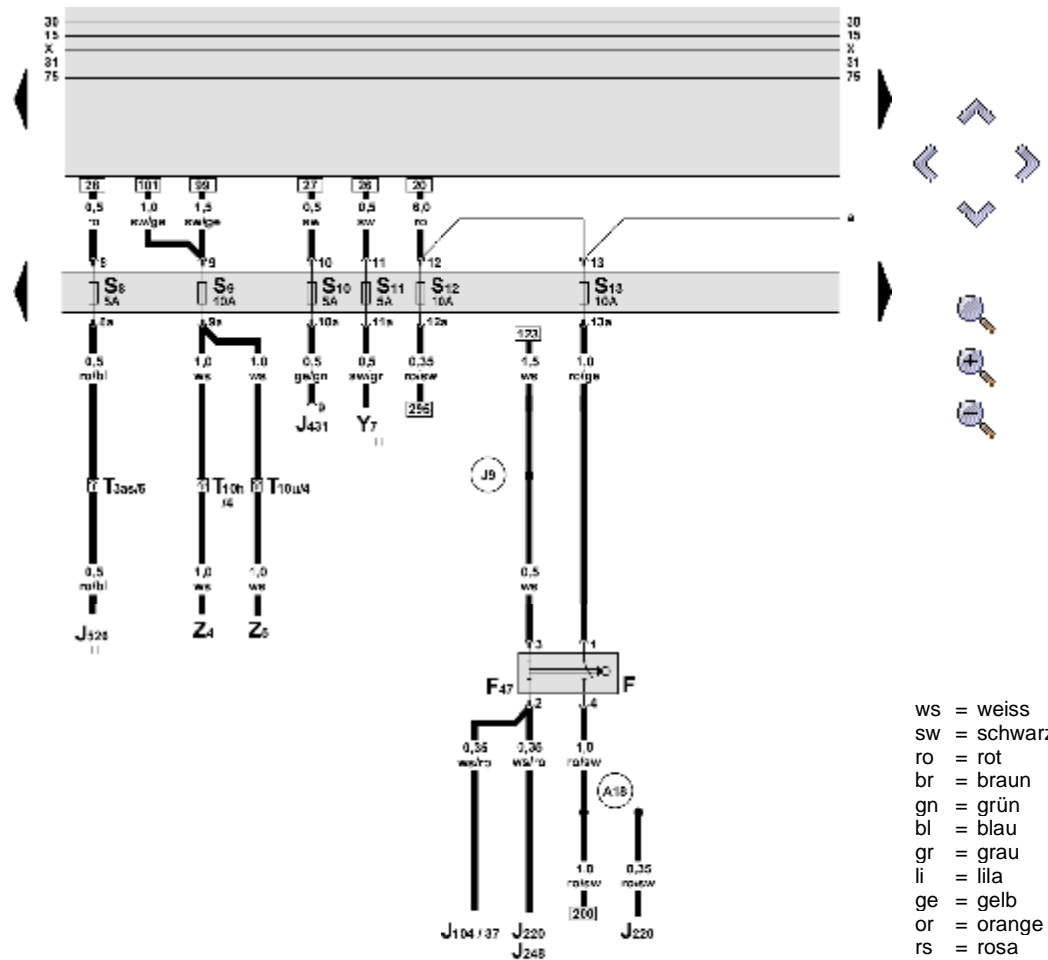

- ws = weiss
- sw = schwarz
- ro = rot
- br = braun
- gn = grün
- bl = blau
- gr = grau
- li = lila
- ge = gelb
- or = orange
- rs = rosa

Sicherungshalter, beheizbarer Außenspiegel, Bremslichtschalter

- F - Bremslichtschalter
- F47 - Bremspedalschalter für GRA/Dieseldirekteinspritzanlage
- J104 - Steuergerät für ABS mit EDS
- J220 - Steuergerät für Motronic
- J248 - Steuergerät für Dieseldirekteinspritzanlage
- J431 - Steuergerät für Leuchtweitenregelung
- J526 - Steuergerät für Telefon / Telematik
- S8 - Sicherung im Sicherungshalter
- S9 - Sicherung im Sicherungshalter
- S10 - Sicherung im Sicherungshalter
- S11 - Sicherung im Sicherungshalter
- S12 - Sicherung im Sicherungshalter
- S13 - Sicherung im Sicherungshalter
- T3as - Steckverbindung, 3-fach, blau, Kupplungsstation A-Säule links
- T10h - Steckverbindung, 10-fach, schwarz, Kupplungsstation A-Säule links
- T10u - Steckverbindung, 10-fach, schwarz, Kupplungsstation A-Säule rechts
- Y7 - automatisch abblendbarer Innenspiegel
- Z4 - beheizbarer Außenspiegel (Fahrerseite)
- Z5 - beheizbarer Außenspiegel (Beifahrerseite)
- A18 - Verbindung (54), im Schaltfelleitungsstrang
- J9 - Verbindung -1- (15a), im Leitungsstrang ABS
- * - Fahrzeuge mit Telefon, Telematik
- ** - Fahrzeuge mit automatisch dynamischer Leuchtweitenregelung
- *** - Fahrzeuge mit automatisch abblendbaren Innenspiegel

Audi A6

Stromlaufplan

Nr. 1 / 12

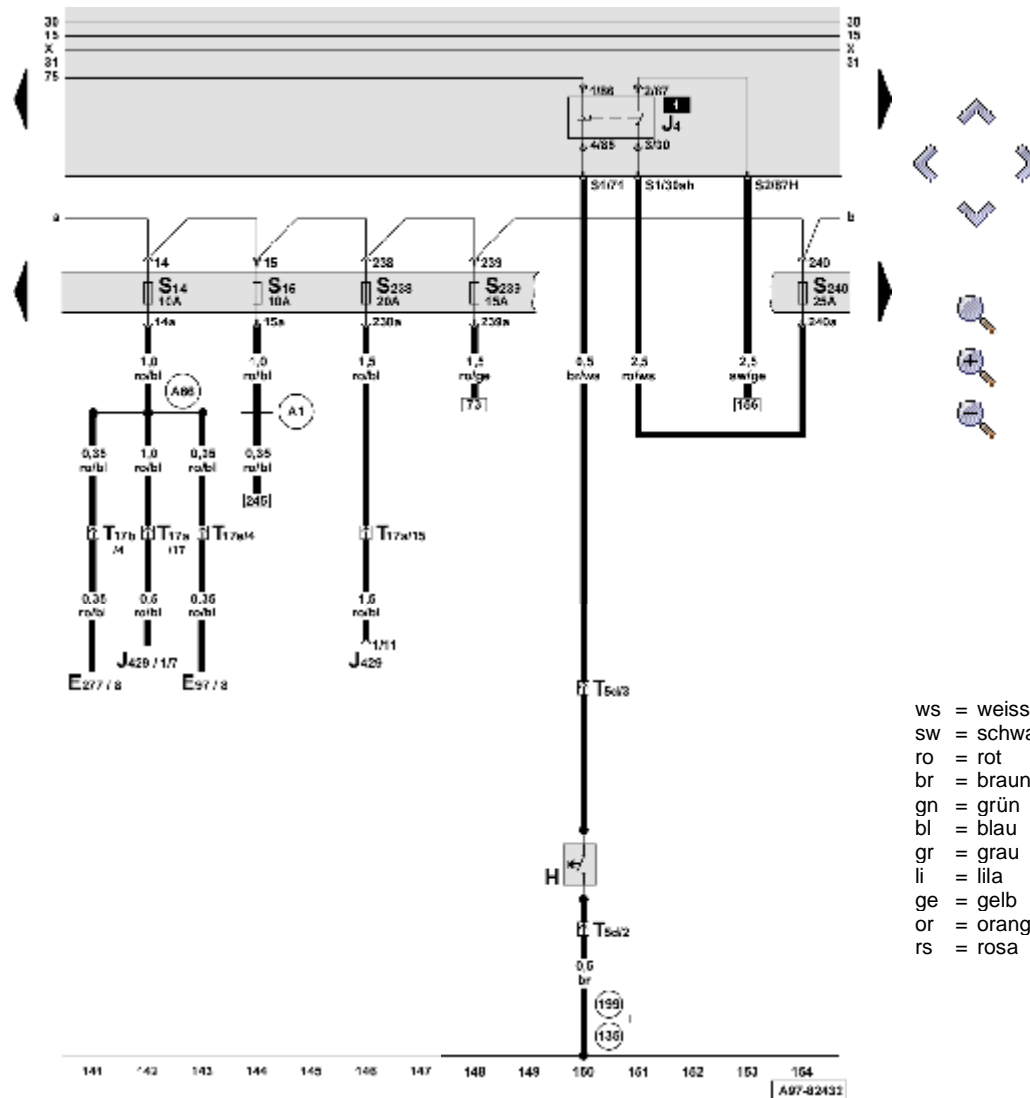

ws = weiss
 sw = schwarz
 ro = rot
 br = braun
 gn = grün
 bl = blau
 gr = grau
 li = lila
 ge = gelb
 or = orange
 rs = rosa

Sicherungshalter, Relais für Signalhorn

- E97 - Bedienungseinheit für Memory
- E277 - Bedienungseinheit für Memory, Beifahrersitz
- H - Signalhornbetätigung
- J4 - Relais für Doppeltonhorn
- J429 - Steuergerät für Zentralverriegelung
- S14 - Sicherung im Sicherungshalter
- S15 - Sicherung im Sicherungshalter
- S238 - Sicherung 38 im Sicherungshalter
- S239 - Sicherung 39 im Sicherungshalter
- S240 - Sicherung 40 im Sicherungshalter
- T5d - Steckverbindung, 5-fach, gelb, hinter der Verkleidung für Lenkstockschalter
- T17a - Steckverbindung, 17-fach, braun, Kupplungsstation A-Säule rechts
- T17b - Steckverbindung, 17-fach, schwarz, Kupplungsstation A-Säule rechts
- T17e - Steckverbindung, 17-fach, schwarz, Kupplungsstation A-Säule links
- 135 - Masseverbindung -2-, im Schalttafelleitungsstrang
- 199 - Masseverbindung -3-, im Schalttafelleitungsstrang
- A1 - Plusverbindung (30a), im Schalttafelleitungsstrang
- A66 - Verbindung (30a, ZV/DWA/IR), im Schalttafelleitungsstrang
- * - beides ist möglich

A97-82432

Audi A6

Stromlaufplan

Nr. 1 / 13

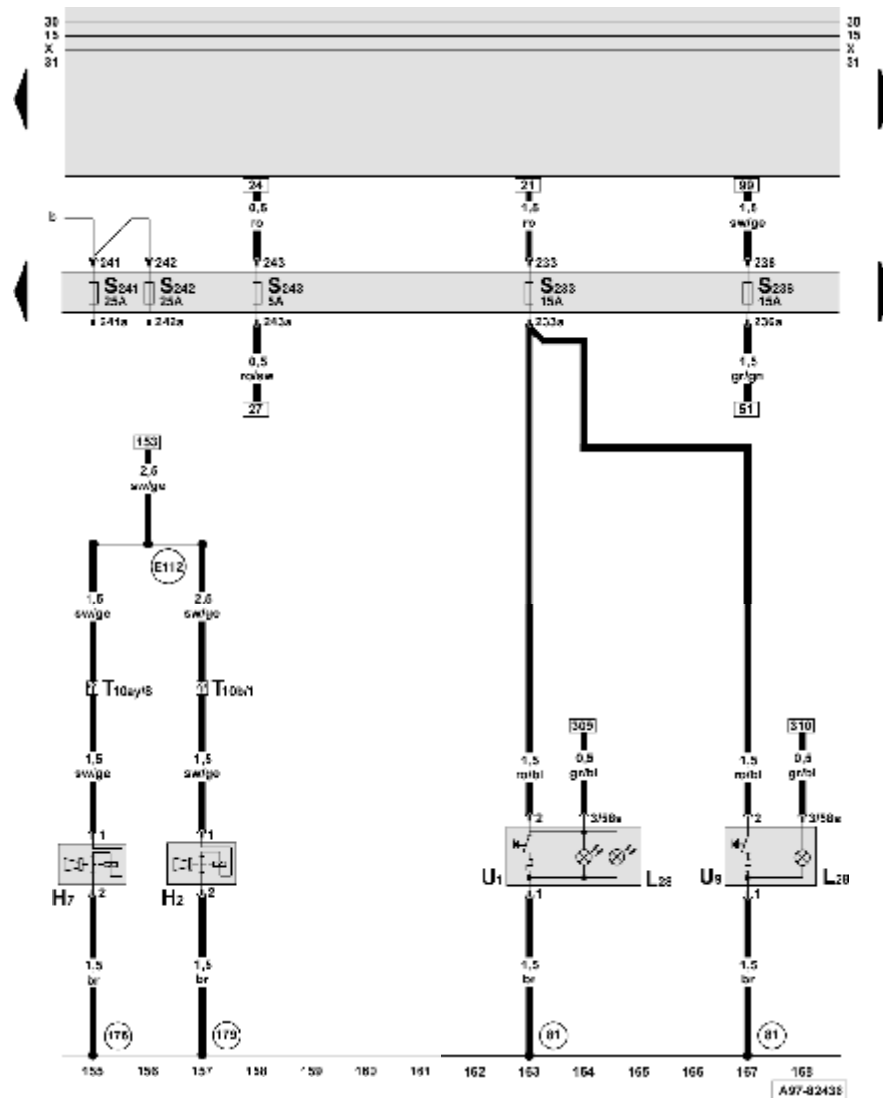

- ws = weiss
- sw = schwarz
- ro = rot
- br = braun
- gn = grün
- bl = blau
- gr = grau
- li = lila
- ge = gelb
- or = orange
- rs = rosa

Sicherungshalter, Zigarrenanzünder vorn und hinten, Signalhorn

- H2 - Hochtonhorn
- H7 - Tieftonhorn
- L28 - Lampe für Beleuchtung Zigarrenanzünder
- S233 - Sicherung 33 im Sicherungshalter
- S236 - Sicherung 36 im Sicherungshalter
- S241 - Sicherung 41 im Sicherungshalter
- S242 - Sicherung 42 im Sicherungshalter
- S243 - Sicherung 43 im Sicherungshalter
- T10b - Steckverbindung, 10-fach, rot, Kupplungsstation A-Säule links
- T10ay - Steckverbindung, 10-fach, rosa, Kupplungsstation A-Säule rechts
- U1 - Zigarrenanzünder
- U9 - Zigarrenanzünder hinten
- 81 - Masseverbindung -1-, im Schalttafelleitungsstrang
- 176 - Masseverbindung, im Leitungsstrang Scheinwerfer rechts
- 179 - Masseverbindung, im Leitungsstrang Scheinwerfer links
- E112 - Verbindung (Horn-87 h), im Schalttafelleitungsstrang

Audi A6

Stromlaufplan

Nr. 1 / 14

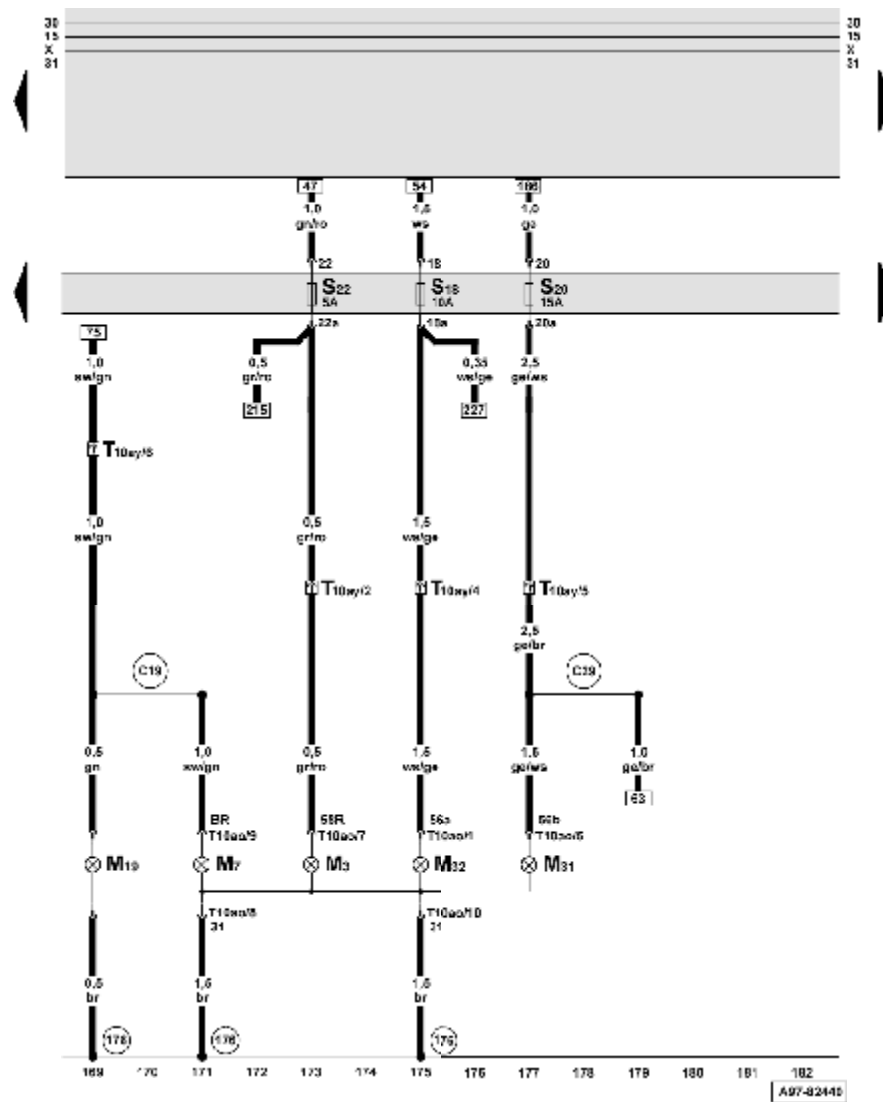

Sicherungshalter, Scheinwerfer rechts

- M3 - Lampe für Standlicht rechts
- M7 - Lampe für Blinklicht vorn rechts
- M19 - Lampe für Seitenblinkleuchte rechts
- M31 - Lampe für Abblendlichtscheinwerfer rechts
- M32 - Lampe für Fernlichtscheinwerfer rechts
- S18 - Sicherung im Sicherungshalter
- S20 - Sicherung im Sicherungshalter
- S22 - Sicherung im Sicherungshalter
- T10ao - Steckverbindung, 10-fach, am Scheinwerfer rechts
- T10ay - Steckverbindung, 10-fach, rosa, Kupplungsstation A-Säule rechts
- 176 - Masseverbindung, im Leitungsstrang Scheinwerfer rechts
- C19 - Verbindung -1- (Blinker rechts), im Leitungsstrang Scheinwerfer
- C29 - Verbindung -2- (56b), im Leitungsstrang Scheinwerfer

ws = weiss
 sw = schwarz
 ro = rot
 br = braun
 gn = grün
 bl = blau
 gr = grau
 li = lila
 ge = gelb
 or = orange
 rs = rosa

Audi A6

Stromlaufplan

Nr. 1 / 15

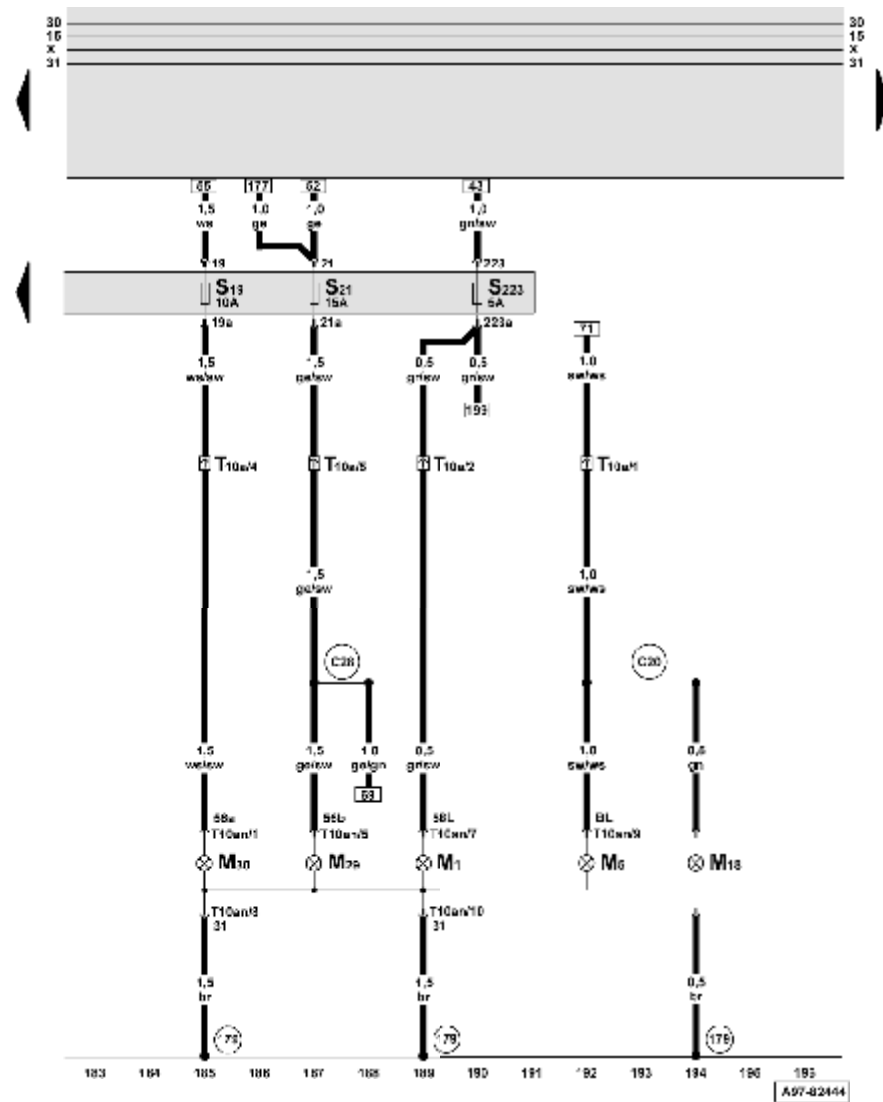

Sicherungshalter, Scheinwerfer links

- M1 - Lampe für Standlicht links
- M5 - Lampe für Blinklicht vorn links
- M18 - Lampe für Seitenblinkleuchte links
- M29 - Lampe für Abblendlichtscheinwerfer links
- M30 - Lampe für Fernlichtscheinwerfer links
- S19 - Sicherung im Sicherungshalter
- S21 - Sicherung im Sicherungshalter
- S223 - Sicherung 23 im Sicherungshalter
- T10a - Steckverbindung, 10-fach, rosa, Kupplungsstation A-Säule links
- T10an - Steckverbindung, 10-fach, am Scheinwerfer links
- 179 - Masseverbindung, im Leitungsstrang Scheinwerfer links
- C20 - Verbindung (Blinker links), im Leitungsstrang Scheinwerfer
- C28 - Verbindung -1- (56b), im Leitungsstrang Scheinwerfer

ws = weiss
 sw = schwarz
 ro = rot
 br = braun
 gn = grün
 bl = blau
 gr = grau
 li = lila
 ge = gelb
 or = orange
 rs = rosa

A97-82444

Audi A6

Stromlaufplan

Nr. 1 / 16

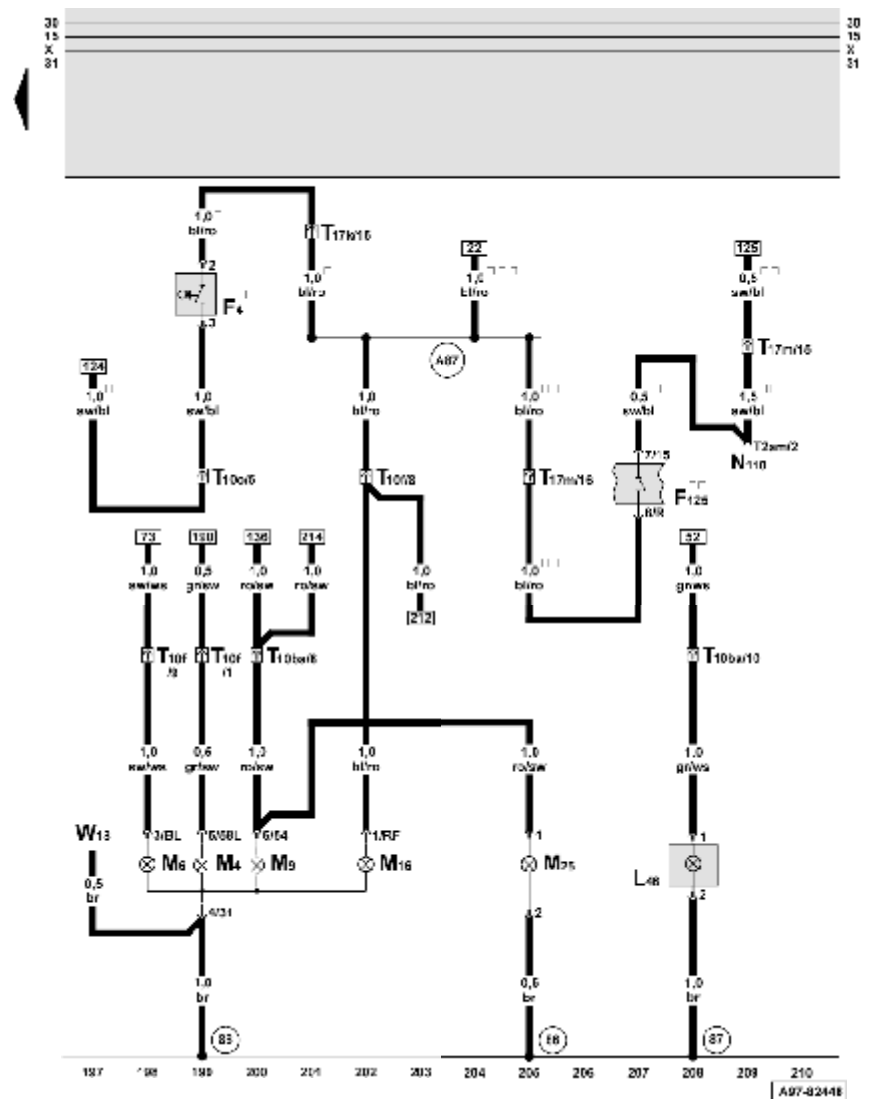

- ws = weiss
- sw = schwarz
- ro = rot
- br = braun
- gn = grün
- bl = blau
- gr = grau
- li = lila
- ge = gelb
- or = orange
- rs = rosa

Schlußleuchte links, Rückfahrlicht, Lampe für hochgesetztes Bremslicht

- F4 - Schalter für Rückfahrleuchten
- F125 - Multifunktionsschalter
- L46 - Lampe für Nebelschlußleuchte links
- M4 - Lampe für Schlußlicht links
- M6 - Lampe für Blinklicht hinten links
- M9 - Lampe für Bremslicht links
- M16 - Lampe für Rückfahrlicht links
- M25 - Lampe für hochgesetztes Bremslicht
- N110 - Magnet für Wählhebelsperre
- T2am - Steckverbindung, 2-fach, schwarz, am Wählhebelbock
- T10f - Steckverbindung, 10-fach, braun, Kupplungsstation A-Säule links
- T10o - Steckverbindung, 10-fach, braun, Kupplungsstation E-Box Wasserkasten
- T10ba - Steckverbindung, 10-fach, blau, Kupplungsstation A-Säule links
- T17k - Steckverbindung, 17-fach, rot, Kupplungsstation E-Box Wasserkasten
- T17m - Steckverbindung, 17-fach, blau, Kupplungsstation A-Säule rechts
- W18 - Kofferraumleuchte links
- 86 - Masseverbindung -1-, im Leitungsstrang hinten
- 87 - Masseverbindung -2-, im Leitungsstrang hinten
- A87 - Verbindung (RF), im Schalttafelleitungsstrang
- * - Fahrzeuge mit Schaltgetriebe
- ** - Fahrzeuge mit Automatikgetriebe 01V, 01L
- *** - Fahrzeuge mit Automatikgetriebe multitronic® 01J

Audi A6

Stromlaufplan

Nr. 1 / 17

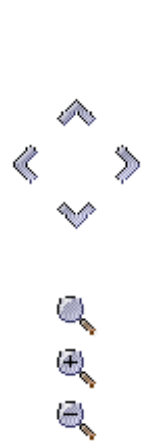
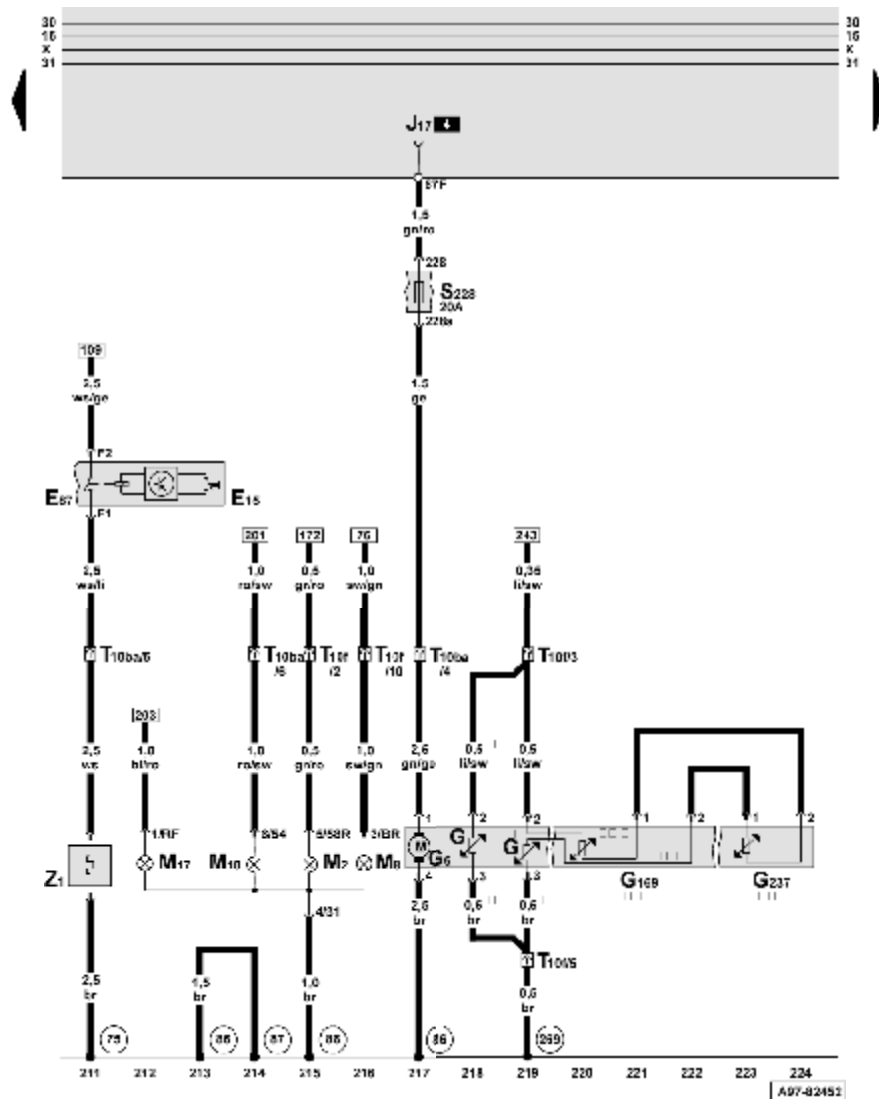

ws = weiss
 sw = schwarz
 ro = rot
 br = braun
 gn = grün
 bl = blau
 gr = grau
 li = lila
 ge = gelb
 or = orange
 rs = rosa

Schlußleuchte rechts, Kraftstoffpumpe, Kraftstoffgeber, beheizbare Heckscheibe

- E15 - Schalter für beheizbare Heckscheibe
- E87 - Bedienungs- und Anzeigeeinheit für Klimaanlage
- G - Geber für Kraftstoffvorratsanzeige
- G6 - Kraftstoffpumpe (Vorförderpumpe)
- G169 - Geber 2 für Kraftstoffvorrat
- G237 - Geber 3 für Kraftstoffvorrat
- J17 - Kraftstoffpumpenrelais
- M2 - Lampe für Schlußlicht rechts
- M8 - Lampe für Blinklicht hinten rechts
- M10 - Lampe für Bremslicht rechts
- M17 - Lampe für Rückfahrlicht rechts
- S228 - Sicherung 28 im Sicherungshalter
- T10f - Steckverbindung, 10-fach, braun, Kupplungsstation A-Säule links
- T10ba - Steckverbindung, 10-fach, blau, Kupplungsstation A-Säule links
- Z1 - beheizbare Heckscheibe
- 75 - Massepunkt, Säule hinten, rechts
- 86 - Masseverbindung -1-, im Leitungsstrang hinten
- 87 - Masseverbindung -2-, im Leitungsstrang hinten
- 269 - Masseverbindung (Gebermasse) -1-, im Schalttafelleitungsstrang
- * - Fahrzeuge mit Frontantrieb
- ** - Fahrzeuge mit Allradantrieb
- *** - Leitung im Kraftstoffbehälter

Audi A6

Stromlaufplan

Nr. 1 / 18

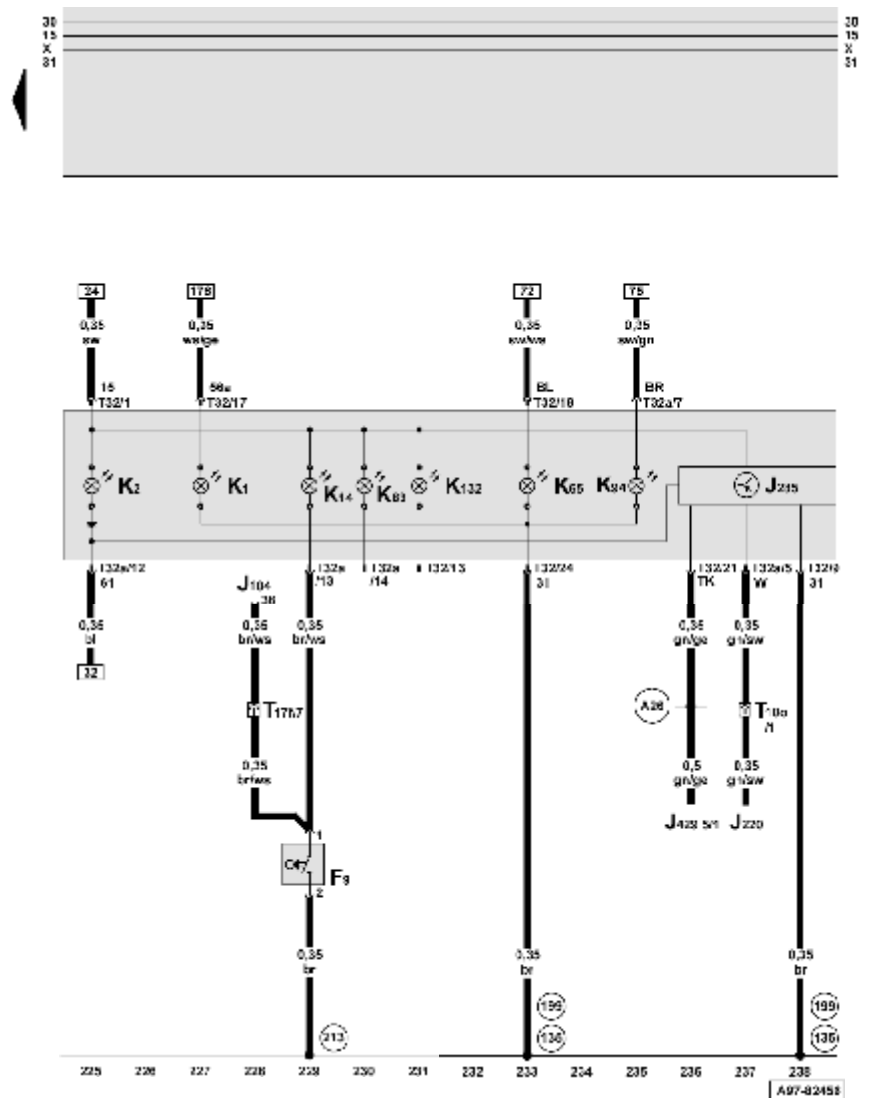

ws = weiss
 sw = schwarz
 ro = rot
 br = braun
 gn = grün
 bl = blau
 gr = grau
 li = lila
 ge = gelb
 or = orange
 rs = rosa

Schalttafeleinsatz, Kontrolllampen

- F9 - Schalter für Handbremskontrolle
- J104 - Steuergerät für ABS mit EDS
- J220 - Steuergerät für Motronic
- J285 - Steuergerät mit Anzeigeeinheit im Schalttafeleinsatz
- J429 - Steuergerät für Zentralverriegelung
- K1 - Kontrolllampe für Fernlicht
- K2 - Kontrolllampe für Generator
- K14 - Kontrolllampe für Handbremse
- K65 - Kontrolllampe für Blinker links
- K83 - Fehlerlampe für Eigendiagnose/Abgaswarnleuchte
- K94 - Kontrolllampe für Blinker rechts
- K132 - Fehlerlampe für elektrische Gasbetätigung
- T100 - Steckverbindung, 10-fach, braun, Kupplungsstation E-Box Wasserkasten
- T17f - Steckverbindung, 17-fach, schwarz, im 8-fach Relaisträger hinter Ablagefach Fahrerseite
- T32 - Steckverbindung, 32-fach, blau, am Schalttafeleinsatz
- T32a - Steckverbindung, 32-fach, grün, am Schalttafeleinsatz
- 135 - Masseverbindung -2-, im Schalttafelleitungsstrang
- 199 - Masseverbindung -3-, im Schalttafelleitungsstrang
- 213 - Masseverbindung -4-, im Schalttafelleitungsstrang
- A26 - Verbindung (Türkontaktschalter/Fahrerseite), im Schalttafelleitungsstrang
- * - beides ist möglich

Audi A6

Stromlaufplan

Nr. 1 / 19

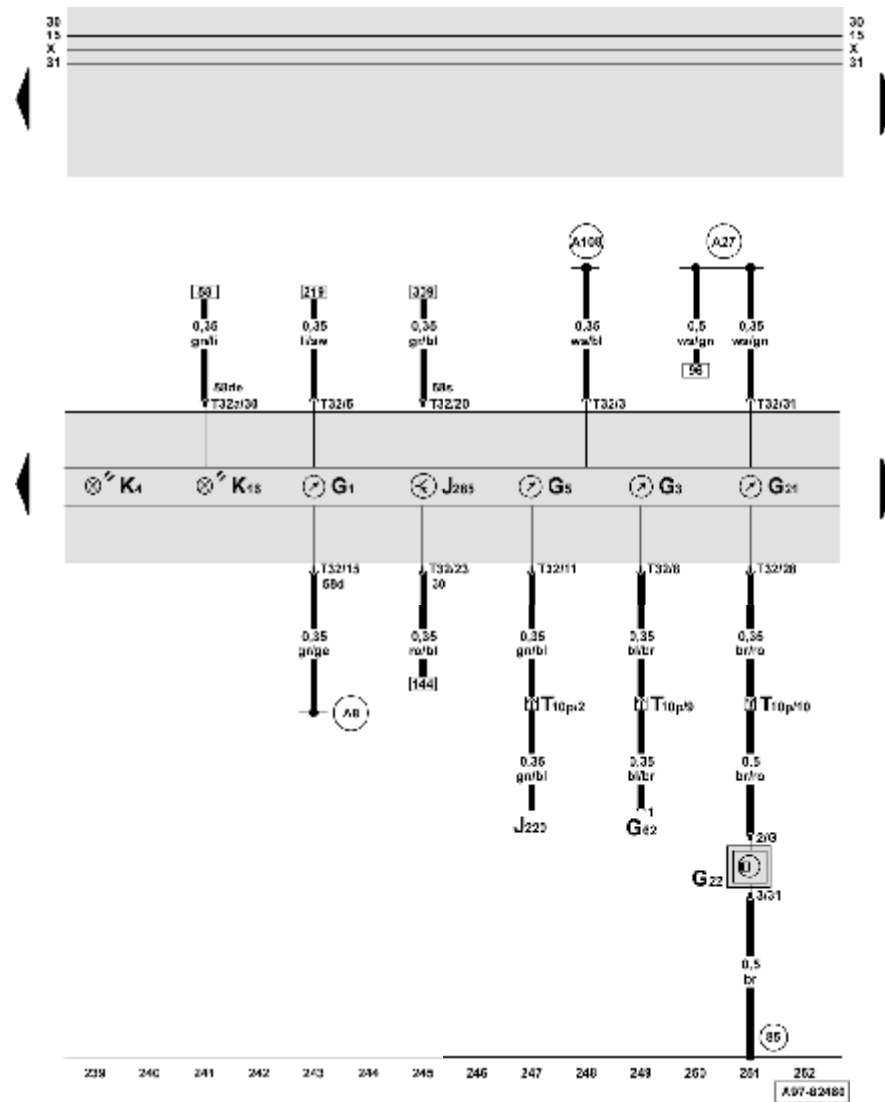

Schalttafeleinsatz, Kraftstoffvorratsanzeige, Kühlmitteltemperaturanzeige, Drehzahlmesser, Geschwindigkeitsmesser

- G1 - Kraftstoffvorratsanzeige
- G3 - Kühlmitteltemperaturanzeige
- G5 - Drehzahlmesser
- G21 - Geschwindigkeitsmesser
- G22 - Geber für Geschwindigkeitsmesser (Hallgeber, am Getriebe)
- G62 - Geber für Kühlmitteltemperatur
- J220 - Steuergerät für Motronic
- J285 - Steuergerät mit Anzeigeeinheit im Schalttafeleinsatz
- K4 - Kontrolllampe für Standlicht
- K16 - Kontrolllampe für Kraftstoffreserve
- T10p - Steckverbindung, 10-fach, schwarz, Kupplungsstation E-Box Wasserkasten
- T32 - Steckverbindung, 32-fach, blau, am Schalttafeleinsatz
- T32a - Steckverbindung, 32-fach, grün, am Schalttafeleinsatz
- 85 - Masseverbindung -1-, im Leitungsstrang Motorraum
- A8 - Plusverbindung (58d), im Schalttafelleitungsstrang (Displaybeleuchtung)
- A27 - Verbindung (Geschwindigkeitssignal), im Schalttafelleitungsstrang
- A108 - Verbindung (Geschwindigkeitssignal), im Schalttafelleitungsstrang

ws = weiss
 sw = schwarz
 ro = rot
 br = braun
 gn = grün
 bl = blau
 gr = grau
 li = lila
 ge = gelb
 or = orange
 rs = rosa

Audi A6

Stromlaufplan

Nr. 1 / 20

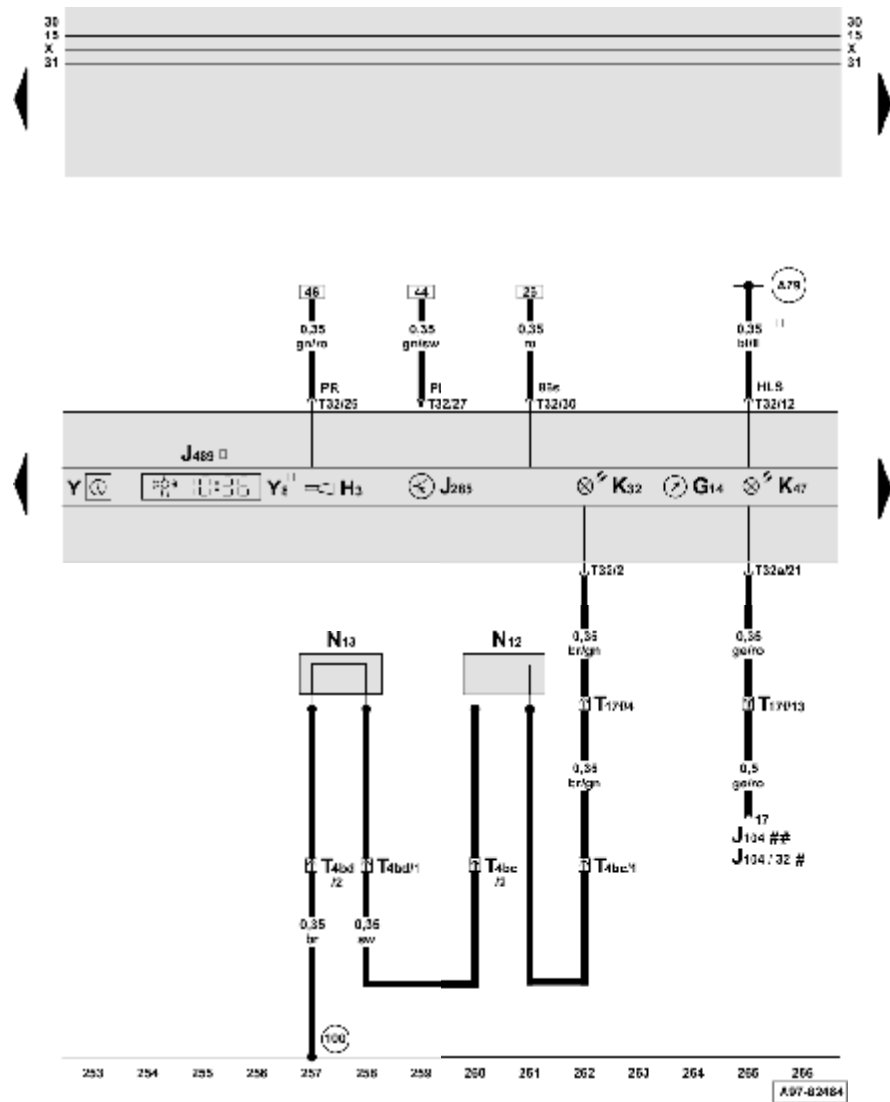

- ws = weiss
- sw = schwarz
- ro = rot
- br = braun
- gn = grün
- bl = blau
- li = lila
- ge = gelb
- or = orange
- rs = rosa

Schalttafeleinsatz, Analoguhr, Bremsbelagkontrolle, Funkuhr

- G14 - Voltmeter
- H3 - Summer / Gong
- J104 - Steuergerät für ABS mit EDS
- J285 - Steuergerät mit Anzeigeeinheit im Schalttafeleinsatz
- J489 - Empfänger für Funkuhr
- K32 - Kontrolllampe für Bremsbelag
- K47 - Kontrolllampe für ABS
- N12 - Bremswächter rechts (Brechelement)
- N13 - Bremswächter links (Brechelement)
- T4bc - Steckverbindung, 4-fach, schwarz, für Drehzahlfühler vorn links
- T4bd - Steckverbindung, 4-fach, schwarz, für Drehzahlfühler vorn rechts
- T10ba - Steckverbindung, 10-fach, blau, Kupplungsstation A-Säule links
- T17f - Steckverbindung, 17-fach, schwarz, im 8-fach Relaissträger hinter Ablagefach Fahrerseite
- T32 - Steckverbindung, 32-fach, blau, am Schalttafeleinsatz
- T32a - Steckverbindung, 32-fach, grün, am Schalttafeleinsatz
- Y - Analoguhr
- Y8 - Funkuhr
- 100 - Masseverbindung -1-, im Leitungsstrang ABS
- A79 - Verbindung (Heißleuchtschalter), im Schalttafelleitungsstrang
- * - Fahrzeuge mit Funkuhr
- ** - Fahrzeuge mit Standheizung
- # - ABS 5.3 Allroad
- ## - ABS 5.7

Audi A6

Stromlaufplan

Nr. 1 / 21

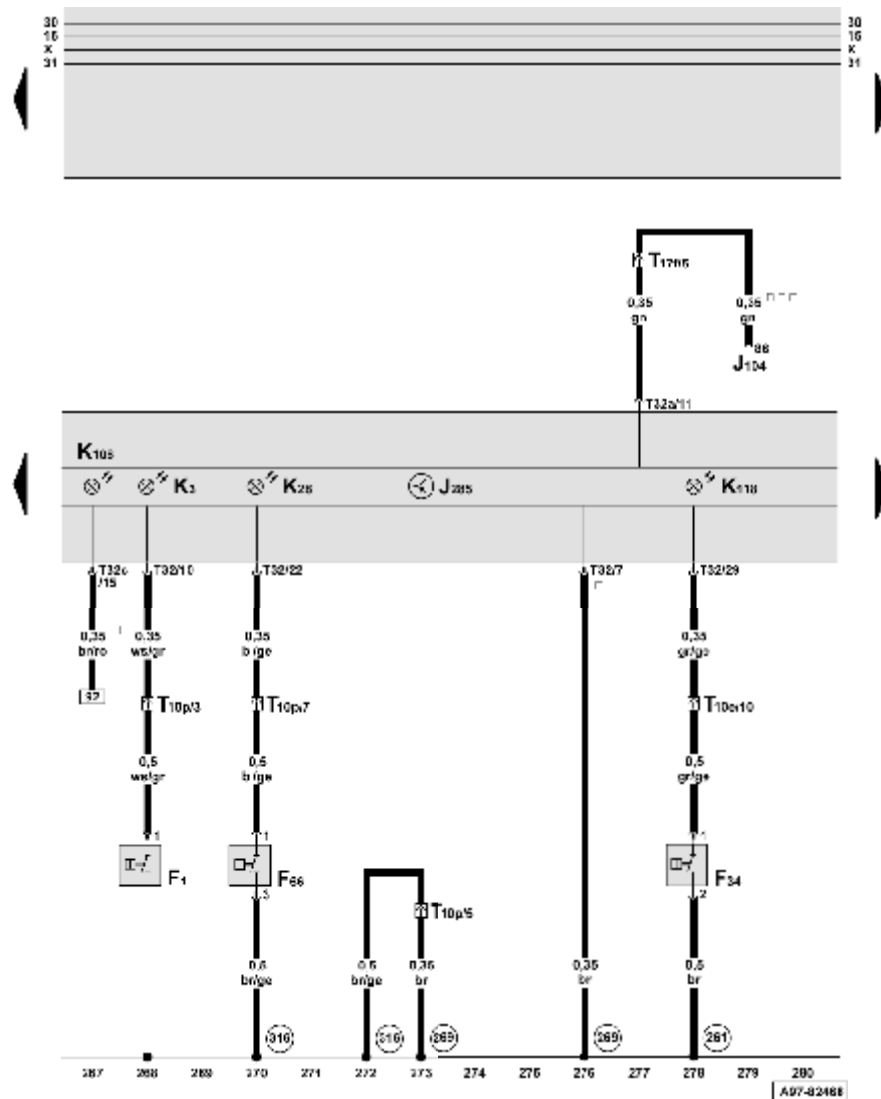

Schalttafeleinsatz, Öldruckschalter, Schalter für Kühlmittelmangelanzeige, Warnkontakt für Bremsflüssigkeitsstand

- F1 - Öldruckschalter
- F34 - Warnkontakt für Bremsflüssigkeitsstand
- F66 - Schalter für Kühlmittelmangelanzeige
- J104 - Steuergerät für ABS mit EDS
- J285 - Steuergerät mit Anzeigeeinheit im Schalttafeleinsatz
- K3 - Kontrollampe für Öldruck
- K28 - Kontrollampe für Kühlmitteltemperatur/Kühlmittelmangelanzeige
- K106 - Kontrollampe für Waschwassermangel
- K118 - Kontrollampe für Bremsanlage
- T10e - Steckverbindung, 10-fach, lila, Kupplungsstation A-Säule links
- T10p - Steckverbindung, 10-fach, schwarz, Kupplungsstation E-Box Wasserkasten
- T17f - Steckverbindung, 17-fach, schwarz, im 8-fach Relaisträger hinter Ablagefach Fahrerseite
- T32 - Steckverbindung, 32-fach, blau, am Schalttafeleinsatz
- T32a - Steckverbindung, 32-fach, grün, am Schalttafeleinsatz
- T32c - Steckverbindung, 32-fach, grau, am Schalttafeleinsatz
- 261 - Masseverbindung, im Leitungsstrang beheizbare Spritzdüse
- 269 - Masseverbindung (Gebermasse) -1-, im Schaltfelleitungsstrang
- 316 - Masseverbindung (Gebermasse -2-), im Leitungsstrang Motor
- * - Ausgang Gebermasse
- ** - Fahrzeuge mit Fahrerinformationssystem
- *** - nur Allroad mit ABS 5.3

ws = weiss
 sw = schwarz
 ro = rot
 br = braun
 gn = grün
 bl = blau
 gr = grau
 li = lila
 ge = gelb
 or = orange
 rs = rosa

Audi A6

Stromlaufplan

Nr. 1 / 22

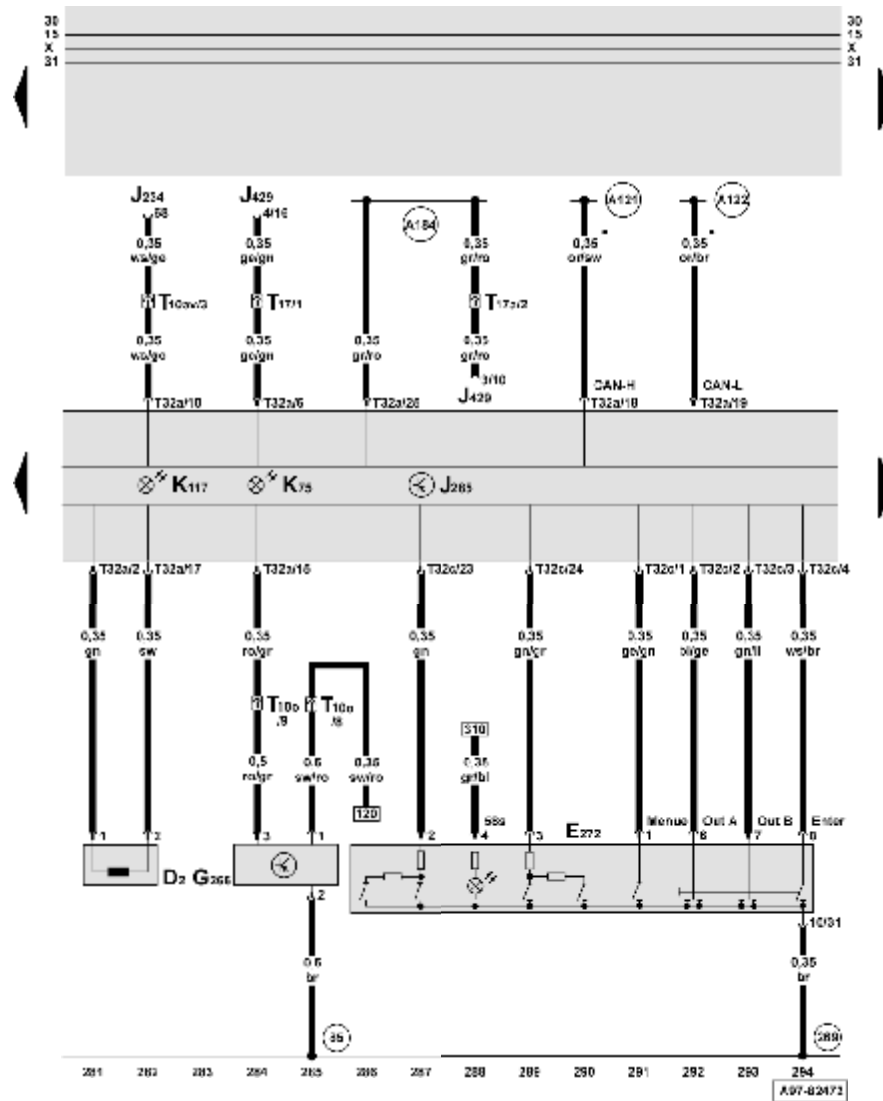

- ws = weiss
- sw = schwarz
- ro = rot
- br = braun
- gn = grün
- bl = blau
- gr = grau
- li = lila
- ge = gelb
- or = orange
- rs = rosa

- Schalttafeleinsatz, Lesespule für Wegfahrsicherung, Geber für Ölstand/-temperatur, Funktionswahlschalter II, in der Mittelkonsole**
- D2 - Lesespule für Wegfahrsicherung
 - E272 - Funktionswahlschalter II, in der Mittelkonsole
 - G266 - Thermogeber für Ölstand, Service-Intervall
 - J234 - Steuergerät für Airbag
 - J285 - Steuergerät mit Anzeigeeinheit im Schalttafeleinsatz
 - J429 - Steuergerät für Zentralverriegelung
 - K75 - Kontrolllampe für Airbag
 - K117 - Kontrolllampe für Wegfahrsicherung
 - T10o - Steckverbindung, 10-fach, braun, Kupplungsstation E-Box Wasserkasten
 - T10av - Steckverbindung, 10-fach, gelb, Kupplungsstation A-Säule rechts
 - T17 - Steckverbindung, 17-fach, orange, Kupplungsstation A-Säule rechts
 - T17a - Steckverbindung, 17-fach, braun, Kupplungsstation A-Säule rechts
 - T32a - Steckverbindung, 32-fach, grün, am Schalttafeleinsatz
 - T32c - Steckverbindung, 32-fach, grau, am Schalttafeleinsatz
 - 85 - Masseverbindung -1-, im Leitungsstrang Motorraum
 - 269 - Masseverbindung (Gebermasse) -1-, im Schalttafelleitungsstrang
 - A121 - Verbindung (High-Bus), im Schalttafelleitungsstrang
 - A122 - Verbindung (Low-Bus), im Schalttafelleitungsstrang
 - A184 - Verbindung (Kontaktschalter Motorhaube), im Schalttafelleitungsstrang
 - - CAN-Bus (Datenleitung)

Audi A6

Stromlaufplan

Nr. 1 / 23

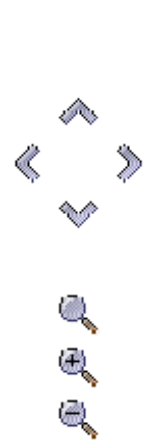
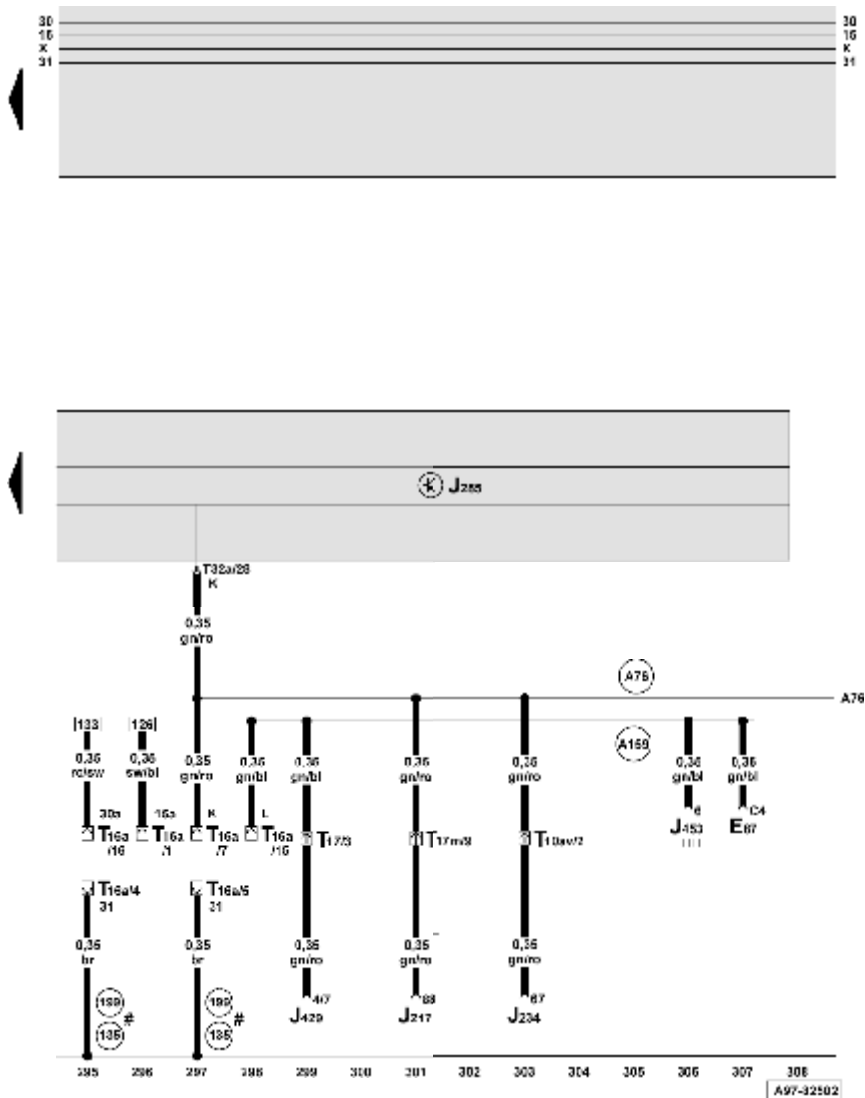

Schalttafeleinsatz, Diagnoseanschluß

- E87 - Bedienungs- und Anzeigeeinheit für Klimaanlage
 - J217 - Steuergerät für autom. Getriebe
 - J234 - Steuergerät für Airbag
 - J285 - Steuergerät mit Anzeigeeinheit im Schalttafeleinsatz
 - J429 - Steuergerät für Zentralverriegelung
 - J453 - Steuergerät für Multifunktionslenkrad
 - T10av - Steckverbindung, 10-fach, gelb, Kupplungsstation A-Säule rechts
 - T16a - Steckverbindung, 16-fach, Diagnosekupplung
 - T17 - Steckverbindung, 17-fach, orange, Kupplungsstation A-Säule rechts
 - T17m - Steckverbindung, 17-fach, blau, Kupplungsstation A-Säule rechts
 - T32a - Steckverbindung, 32-fach, grün, am Schalttafeleinsatz
 - 135 - Masseverbindung -2-, im Schalttafelleitungsstrang
 - 199 - Masseverbindung -3-, im Schalttafelleitungsstrang
 - A76 - Verbindung (K-Diagnoseleitung), im Schalttafelleitungsstrang
 - A159 - Verbindung (L), im Schalttafelleitungsstrang
- * - Fahrzeuge mit Automatikgetriebe 01V/ 01L
 ** - Fahrzeuge mit Multifunktionslenkrad
 # - beides ist möglich

ws = weiss
 sw = schwarz
 ro = rot
 br = braun
 gn = grün
 bl = blau
 gr = grau
 li = lila
 ge = gelb
 or = orange
 rs = rosa

Audi A6

Stromlaufplan

Nr. 1 / 24

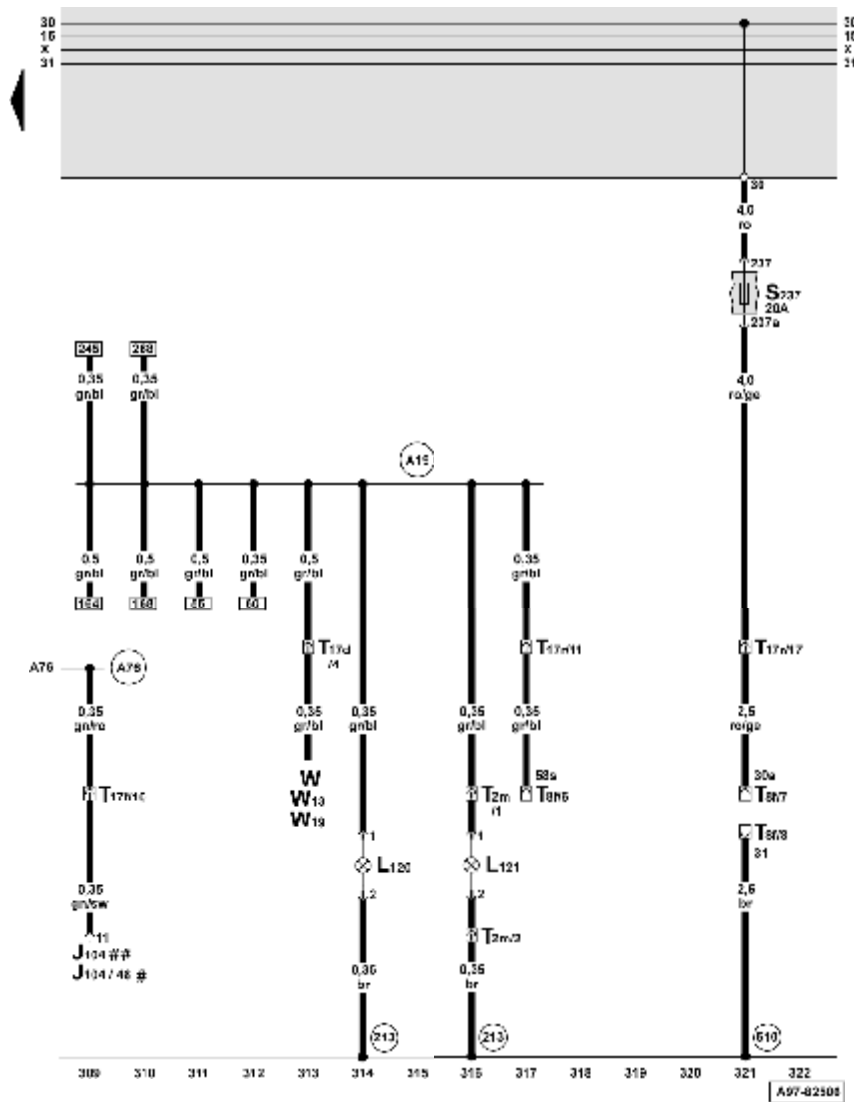

- ws = weiss
- sw = schwarz
- ro = rot
- br = braun
- gn = grün
- bl = blau
- gr = grau
- li = lila
- ge = gelb
- or = orange
- rs = rosa

- ### Radiogrundverkabelung, Verbindung Schalterbeleuchtung, Beleuchtung für Ablagefach
- J104 - Steuergerät für ABS mit EDS
 - L120 - Beleuchtung für Ablagefach
 - L121 - Beleuchtung für Becherhalter
 - S237 - Sicherung 37 im Sicherungshalter
 - T2m - Steckverbindung, 2-fach, braun, hinter der Schalttafel Mitte
 - T8f - Steckverbindung, 8-fach, schwarz, Radiostecker III
 - T17d - Steckverbindung, 17-fach, grau, Kupplungsstation A-Säule links
 - T17f - Steckverbindung, 17-fach, schwarz, im 8-fach Relaisträger hinter Ablagefach Fahrerseite
 - T17r - Steckverbindung, 17-fach, weiß, hinter der Schalttafel mitte
 - W - Innenleuchte vorn
 - W13 - Leseleuchte Beifahrerseite
 - W19 - Leseleuchte/Fahrerseite
 - 213 - Masseverbindung -4-, im Schalttafelleitungsstrang
 - 610 - Massepunkt (Radio), unter der Mittelkonsole vorn
 - A19 - Verbindung (58s), im Schalttafelleitungsstrang (Schalterbeleuchtung)
 - A76 - Verbindung (K-Diagnoseleitung), im Schalttafelleitungsstrang
 - # - ABS 5.3 Allroad
 - ## - ABS 5.7

A97-82508